



Manufactured by:
Backyard Discovery
3305 Airport Drive
Pittsburg, KS 66762
800-856-4445



ATLANTIS JUEGO DE COLUMPIOS DE MADERA MODELO: N° 65210

FOLLETO INCLUYE:

- Manual del usuario
- Preguntas más frecuentes
- Instrucciones de montaje
- Información sobre la garantía

¡SERVICIOS DE INSTALACIÓN DISPONIBLES!

¿Necesitas Ayuda?

Deje que nuestro equipo de profesionales maneje la instalación para usted!

GOCONFIGURE

888-888-5424

**Servicios de instalación están disponibles sólo para los clientes de EE.UU.*

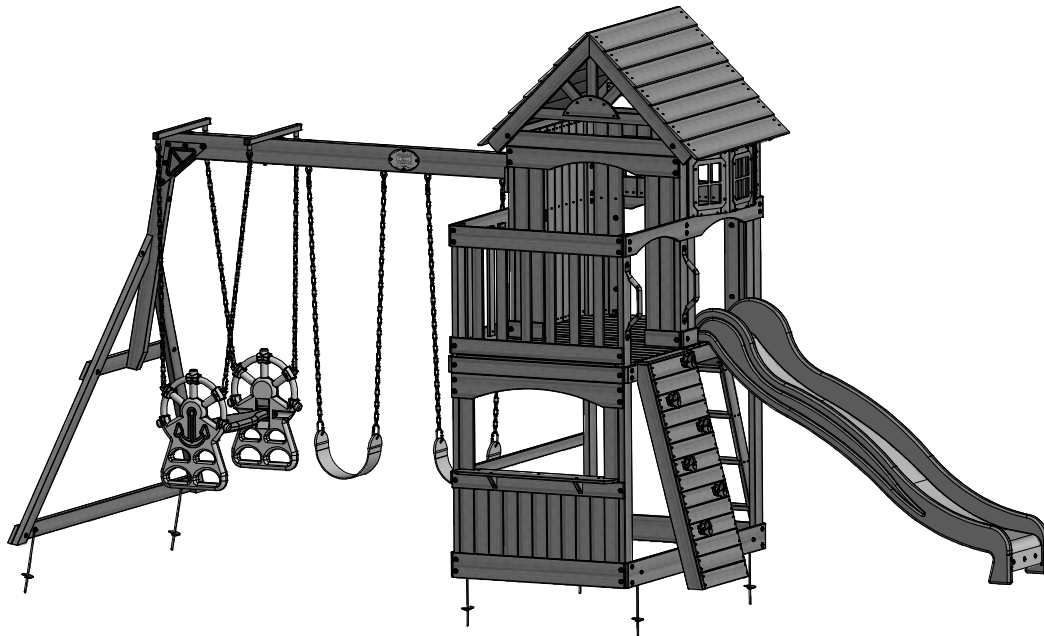

Para el manual de la asamblea más actualizado,
para registrar su juego o pedir repuestos por favor visite
www.backyarddiscovery.com

Guarde este manual de ensamblaje para referencia futura en caso de que necesite pedir piezas de repuesto.

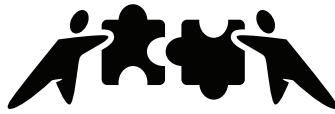

GOCONFIGURE
Putting it all together for you

¡SERVICIOS DE INSTALACIÓN DISPONIBLES!

¿Necesitas Ayuda?

Deje que nuestro equipo de profesionales maneje la instalación para usted!

GOCONFIGURE
888-888-5424

Con Go Configure, le traemos 18 años de experiencia as su puerta. Nosotros atendemos una amplia serie de productos de interior y productos de recreación al aire libre que la mayoría de los consumidores no tienen el tiempo o la capacidad de entregar o instalar ellos mismos.

Nosotros hacemos el levantamiento pesado, para que usted no tenga que.

- 18+ Años de Experiencia Atendiendo Comerciante de Caja Grande y Consumidores Directos
- Técnico altamente Cualificado, Especializado, Cortés, Profesional del servicio
- Más de 140,000 Instalaciones Anual
- Servicio de Guante Blanco

- Satisfacción Garantizada
- Citas flexibles, incluyendo los fines de semana
- Cobertura a través de la nación

Para más información Visite www.goconfigure.com!

****Servicios de instalación están disponibles sólo para los clientes de EE.UU.***

STOP PARE

Missing A Part?

**CALL US BEFORE GOING
BACK TO THE STORE!**

The store where you made your purchase
does not stock parts for this item.

If you have assembly questions or if you need parts,
whether they are missing or damaged

Call Toll-Free Help Line or visit www.backyarddiscovery.com

¡LLÁMENOS ANTES DE REGRESAR A LA TIENDA!

La tienda donde realizó la compra no almacena piezas de este producto.

Si tiene preguntas sobre el ensamblaje o si necesita piezas debido a que
faltan o están dañadas

llame gratis a la línea de ayuda

1-800-856-4445

PLEASE READ THIS BEFORE STARTING ASSEMBLY

POR FAVOR LEA ESTAS INSTRUCCIONES ANTES DE COMENZAR EL ENSAMBLAJE

- READ THE ASSEMBLY MANUAL COMPLETELY, PAYING SPECIAL ATTENTION TO THE IMPORTANT TIPS AND SAFETY INFORMATION.
- AFTER YOU HAVE READ THE ASSEMBLY MANUAL, YOU WILL BE ABLE TO DECIDE IF YOU NEED PROFESSIONAL HELP TO COMPLETE THE ASSEMBLY OF THE STRUCTURE.
- SEPARATE AND IDENTIFY ALL PARTS TO MAKE SURE THAT YOU HAVE ALL OF THE PARTS LISTED.
- IF YOU CAN'T FIND ALL OF THE PARTS, CHECK THE PACKING MATERIAL. SMALL PARTS MAY HAVE FALLEN INTO IT DURING SHIPMENT.
- IF YOU HAVE PROBLEMS WITH THE ASSEMBLY OR IF ANY PART IS MISSING OR DAMAGED, PLEASE CALL THE HELP LINE **1-800-856-4445 OR VISIT www.backyarddiscovery.com**
- LEA EL MANUAL DE ENSAMBLAJE COMPLETAMENTE, PRESTANDO ESPECIAL ATENCIÓN A LOS CONSEJOS ÚTILES IMPORTANTES Y A LA INFORMACIÓN SOBRE SEGURIDAD.
- DESPUÉS DE QUE HAYA LEÍDO EL MANUAL DE ENSAMBLAJE, PODRÁ DECIDIR SI NECESITA AYUDA PROFESIONAL PARA EFECTUAR EL ENSAMBLAJE DE LA ESTRUCTURA.
- SEPARE E IDENTIFIQUE TODAS LAS PIEZAS PARA COMPROBAR QUE DISPONE DE TODAS LAS PARTES INDICADAS.
- SI NO PUEDE ENCONTRAR TODAS LAS PIEZAS, REVISE EL MATERIAL DE EMPAQUE. ES POSIBLE QUE ALGUNAS PIEZAS PEQUEÑAS PUEDAN HABERSE CAÍDO ALLÍ DURANTE EL ENVÍO.
- MANTÉNGASE ALEJADO DE LOS NIÑOS MENORES A LA EDAD RECOMENDADA.
- SI TIENE PROBLEMAS CON EL ENSAMBLAJE O SI ALGUNA PIEZA FALTA O ESTÁ DAÑADA, LLAME A LA LÍNEA DE AYUDA AL **1-800-856-4445 O VISITE www.backyarddiscovery.com**

PLEASE HAVE THE FOLLOWING INFORMATION WHEN YOU MAKE YOUR CALL:

- 1 – MODEL NUMBER OF THE PRODUCT LOCATED ON THE FRONT OF THE ASSEMBLY MANUAL
- 2 – DESCRIPTION OF THE PART FROM THE PARTS LIST

POR FAVOR TENGA VISIBLE LA SIGUIENTE INFORMACIÓN CUANDO LLAME:

- 1 - NÚMERO DE MODELO DEL PRODUCTO QUE SE ENCUENTRA UBICADO AL FRENTE DEL MANUAL DE ENSAMBLAJE

Manual del propietario de la unidad de juegos

Estimado cliente:

Lea este folleto completamente antes de comenzar el proceso de ensamblaje.

El equipo se recomienda para ser utilizado por **niños en edades de 3 a 10 años**. Las estructuras **no están diseñadas para uso público**. La empresa **no garantiza ninguna de sus estructuras residenciales sujetas a uso comercial, tales como: guardería, preescolar, jardín de infancia, parque recreativo, o cualquier aplicación comercial similar.**



ADVERTENCIA: este símbolo destaca importantes instrucciones de seguridad las cuales, si no se siguen, podrían poner en peligro su seguridad personal o la de sus niños, y/o dañar su propiedad. **DEBERÁ** leer y seguir todas las instrucciones de este manual antes de intentar utilizar este centro de juegos.



ADVERTENCIA: los niños **NO** deben utilizar este centro de juegos hasta que la unidad haya sido completamente ensamblada e inspeccionada por un adulto para asegurarse que la unidad fue instalada y anclada adecuadamente.

Siga todas las recomendaciones que se mencionan a continuación. **No hacerlo puede ocasionar que se anule la garantía y/o violaciones a la seguridad que podrían resultar en lesiones graves.** Este manual contiene información útil referente a la preparación para el ensamblaje, el procedimiento de instalación y los requisitos de mantenimiento. Recuerde mantener siempre la seguridad de sus niños a medida que construye la estructura para juegos y cuando sus niños jueguen en ella. Antes de que sus niños jueguen en la estructura, repase las instrucciones de utilización con ellos para contribuir a su seguridad.

CONSERVE ESTAS INSTRUCCIONES PARA REFERENCIA FUTURA. MANTÉNGALAS EN UN LUGAR SEGURO DONDE PUEDA REFERIRSE A ELLAS SEGÚN SEA NECESARIO. PARA PROPORCIONARLE UN SERVICIO MÁS EFICAZ, ES NECESARIO QUE SUMINISTRE LOS NÚMEROS DE REFERENCIA DE LAS PIEZAS CUANDO LAS ORDENE.

Para sus archivos:

Por favor tómesese el tiempo de llenar la información que se encuentra a continuación. Esta información será necesaria para asuntos de garantía.

Lugar donde lo compró: _____

Fecha de compra: _____

Fecha de instalación: _____

Instalado por: _____

Grape el recibo aquí

Sales Receipt	
Store Name	
Main Street	
HomeTown, USA	
130032	BYD Player \$555
320032	BYD Playhouse \$55
330034	BYD Garden \$55
440038	BYD Outdoor Product \$55
	Total \$555



Thank You For Shopping With Us

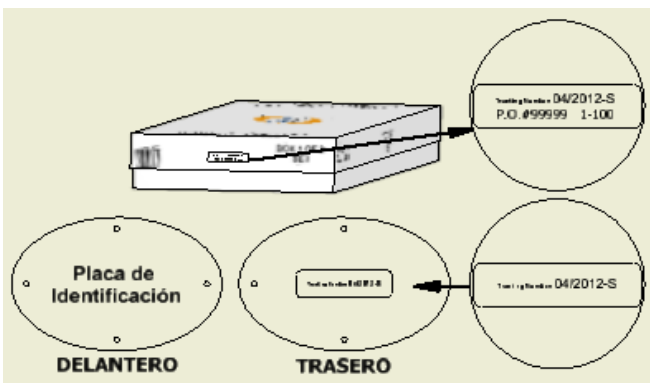

Etiqueta de referencia del número de seguimiento

Seguimiento de número de identificación en la caja y parte posterior de la placa de identificación se incluyen para fines de seguimiento relacionados con las reclamaciones de garantía.

Manual del propietario de la unidad de juegos

Refiérase a la Sección de Ensamblaje del Manual para conocer la altura máxima de caída.

Colocación de su centro de juegos

1. El centro de juegos está diseñado para ser instalado sobre una superficie nivelada, **por un adulto con un ayudante adulto**. Colóquela en un área plana del patio para minimizar la preparación del terreno.
2. Elija una ubicación nivelada para el equipo. Esto puede disminuir la posibilidad de que la unidad de juego se vuelque o pierda el material de relleno suelto de la superficie que puede ser arrastrado por las lluvias intensas.
3. Coloque el equipo a no menos de **6 pies (1.8 m)** de cualquier estructura u obstrucción tal como una cerca, garaje, casa, ramas colgantes, cuerdas para ropa o cables eléctricos.
4. Proporcione suficiente espacio para que los niños puedan utilizar el equipo de forma segura. Por ejemplo, para estructuras con actividades de juego múltiples, un tobogán no debe tener salida frente a un columpio.
5. Es buena idea colocar su centro de juegos en un área que sea conveniente para que los adultos observen a los niños mientras juegan.
6. Cree un lugar libre de obstáculos que pudiesen ocasionar lesiones, como ramas colgantes bajas, cables elevados, tocones de árboles y/o raíces, rocas grandes, ladrillos y concreto. Proporcionamos sugerencias adicionales en la Sección de Superficie sugerida para la zona de recreación.
7. No construya la unidad de juegos sobre el material de superficie.
8. Coloque todas las plataformas y los toboganes en metal sin revestir fuera de la luz directa del sol para disminuir la posibilidad de quemaduras graves. Un tobogán que esté orientado hacia el norte recibirá menor cantidad de luz solar directa.
9. Separe las actividades que impliquen movimientos de las pasivas. Por ejemplo, coloque las cajas de arena alejadas de los columpios o utilice una barandilla o barrera para separar la caja de arena del movimiento de los columpios.

Superficie sugerida para la zona de recreación

- ❑ No instale el equipo de recreación doméstico sobre concreto, gravilla, asfalto, tierra compactada, césped, alfombra o cualquier otra superficie dura. Una caída sobre una superficie dura puede ocasionar una lesión grave al usuario del equipo.
- ❑ No coloque material de superficie sobre superficies duras tales como concreto o asfalto.
- ❑ La cubierta inerte de corteza desmenuzada, virutas de madera, arena fina y gravilla fina se añaden como material de absorción de impactos después del ensamblaje. Si se utilizan adecuadamente, estos materiales pueden absorber parte del impacto de la caída de un niño.
- ❑ Todos los materiales de la superficie deben extenderse un mínimo de 6 pies (1,8 m) en todas las direcciones alrededor del área de juegos.
- ❑ No coloque el material de superficie en la zona de recreación hasta después de que la unidad esté totalmente construida. La unidad de juegos no debe construirse sobre el material de superficie.
- ❑ Utilice algún tipo de contención, tal como cavar alrededor del perímetro o rodearlo con bordes paisajísticos.
- ❑ La instalación de baldosas de caucho o las superficies que se vierten en el sitio (distintos de los materiales de relleno sueltos) generalmente requieren el concurso de un profesional y no son proyectos de bricolaje.
- ❑ Debe utilizar materiales de superficie de zonas de recreación (distintos de los materiales de relleno sueltos) que cumplan con las normas de seguridad ASTM F1292 Especificación estándar para atenuación de impacto en materiales de superficie dentro del área de uso del equipo de la zona de recreación.

Manual del propietario de la unidad de juegos

El siguiente cuadro explica la altura de caída en pies desde la cual no se debería esperar que una lesión a la cabeza ponga en peligro la vida.

Alturas críticas en pies (m) de los materiales probados

Material	Profundidad sin comprimir			Profundidad comprimida
	6" (152mm)	9" (228mm)	12" (304mm)	a 9" (228mm)
Virutas de madera	7' (2.13m)	10' (3.05m)	11' (3.35m)	10' (3.05m)
Doble capa de cubierta inerte de corteza desmenuzada	6' (1.83m)	10' (3.05m)	11' (3.35m)	7' (2.13m)
Fibras de madera sintética	6' (1.83m)	7' (2.13m)	>12' (3.66m)	6' (1.83m)
Arena fina	5' (1.52m)	5' (1.52m)	9' (2.74m)	5' (1.52m)
Arena gruesa	5' (1.52m)	5' (1.52m)	6' (1.83m)	4' (1.22m)
Gravilla fina	5' (1.52m)	7' (2.13m)	10' (3.05m)	6' (1.83m)
Gravilla mediana	5' (1.52m)	5' (1.52m)	6' (1.83m)	5' (1.52m)
Neumáticos desmenuzados*	10-12' (3.0-3.6m)	N/A	N/A	N/A

*Esta información proviene de pruebas efectuadas por laboratorios de prueba independientes en una muestra de 6 pulgadas (152mm) de profundidad de neumáticos desmenuzados sin comprimir producidos por cuatro fabricantes. Las pruebas reportaron alturas críticas que varían desde 10 pies (3 m) hasta más de 12 pies (3.7 m). Se recomienda que las personas que deseen instalar neumáticos desmenuzados como superficie protectora soliciten la información de prueba del proveedor que muestre la altura crítica del material cuando se probó de acuerdo con ASTM F1292.

Instrucciones para el uso:



NOTA: la seguridad de su niño es nuestra preocupación fundamental. La observación de los siguientes puntos y advertencias disminuye la posibilidad de que ocurran lesiones graves o mortales. Revise estas reglas de seguridad regularmente con sus niños.

1. Este centro de juegos está diseñado para un número específico de ocupantes cuyos pesos combinados **no deberán exceder** el peso designado en el piso elevado o del área de columpios, la capacidad total de la unidad se describe en la sección de Dimensiones básicas para el ensamblaje del manual de instrucciones. La altura máxima de caída y el área de juegos recomendada también se encuentran disponibles en la sección de Dimensiones básicas para el ensamblaje del manual para la unidad específica.
2. **Se requiere** supervisión en el sitio por parte de un adulto.
3. Indique a los niños que **no** caminen cerca, al frente, detrás ni entre los columpios en movimiento u otras partes en movimiento del equipo de recreación.
4. Indique a sus niños que se sienten y **nunca** se pongan de pie en los columpios.
5. Indique a sus niños que **no** tuerzan las cadenas ni las cuerdas, y que no las enlacen sobre la barra de soporte superior, ya que esto podría disminuir la resistencia de la cadena o cuerda.
6. Indique a sus niños que **no** salten desde los columpios u otro equipo recreación en movimiento.
7. Indique a los niños que **no empujen** los asientos vacíos. El asiento puede golpearlos y causarles lesiones graves.
8. Indique y enseñe a los niños a sentarse en el centro de los columpios con todo su peso en los asientos.
9. Indique a los niños que **no** deben utilizar el equipo de forma distinta de aquella para la cual fue concebido.
10. Indique a los niños que **siempre** se deslicen en el tobogán con los pies hacia adelante. Nunca se deslicen de cabeza.
11. Indique a los niños que miren antes de deslizarse para cerciorarse de que nadie esté al pie.
12. Indique a los niños que **nunca** deben ascender por un tobogán, ya que esto aumenta las posibilidades de que se caigan.
13. Los padres deben **vestir a los niños adecuadamente**. (Los ejemplos deben incluir el uso de zapatos que ajusten bien y evitar los ponchos, bufandas y otro tipo de ropa suelta que puedan ser potencialmente peligrosas mientras utilizan el equipo).
14. Indique a los niños que **no** deben escalar cuando el equipo esté mojado.

Manual del propietario de la unidad de juegos

15. Indique a los niños que **nunca** deben saltar de la plataforma del fuerte. Siempre deben utilizar la escalera, la rampa o el tobogán.
16. Indique a los niños que **nunca** deben gatear ni caminar por la parte superior de las barras pasamanos.
17. Indique a los niños que **nunca** deben gatear sobre el techo del fuerte.
18. Verifique que las cuerdas suspendidas para ascender, la cadena o el cable estén asegurados en ambos extremos y que no puedan enredarse en él.
19. Indique a los niños que **no** fijen elementos al equipo de recreación que no estén específicamente diseñados para uso con él, tales como, a título informativo pero no limitativo, cuerdas para saltar, cordel para ropa, trailla para mascotas, cables y cadenas, ya que pueden constituir riesgo de estrangulamiento.
20. Indique a los niños que **nunca** deben colocar las piernas alrededor de la cadena del columpio.
21. Indique a los niños que **nunca** se deslicen por la cadena del columpio.
22. Indique a los niños que deben retirar su bicicleta o el casco de deporte antes de jugar en el equipo de recreación.

Instrucciones de mantenimiento:

Al comienzo de cada estación de juegos:

- Apriete todos los accesorios.
- Lubrique todas las partes metálicas móviles de acuerdo con las instrucciones del fabricante.
- Revise todas las cubiertas protectoras de los pernos, tubos, bordes y esquinas. Reemplácelos si están flojos, rajados o faltantes.
- Revise todas las partes móviles incluyendo los asientos de los columpios, las cuerdas, los cables y las cadenas en busca de desgaste, óxido u otro tipo de deterioro. Reemplácelos según sea necesario.

Revise las partes metálicas en busca de óxido. Si lo encuentra, lije y vuelva a pintar utilizando una pintura que no contenga plomo y cumpla con los requisitos de **16 CFR 1303**.

- Revise todas las piezas de madera en busca de deterioro o astillas. Lije el área astillada y reemplace las piezas de madera deterioradas.
- Vuelva a instalar las partes plásticas tales como los asientos de los columpios o cualquier otro artículo que haya retirado para la época de clima frío.
- Rastrille y revise la profundidad de los materiales de relleno sueltos de la superficie protectora para evitar la compactación y para mantener la profundidad adecuada. Reemplace cuando sea necesario.

Dos veces al mes durante la temporada de juegos:

- Apriete todos los accesorios.
- Revise todas las cubiertas protectoras de los pernos, tubos, bordes y esquinas. Reemplácelos si están flojos, rajados o faltantes.
- Rastrille y revise la profundidad de los materiales de relleno sueltos de la superficie protectora para evitar la compactación y mantener la profundidad adecuada. Reemplace cuando sea necesario.

Una vez al mes durante la temporada de juegos:

- Lubrique todas las partes metálicas móviles de acuerdo con las instrucciones del fabricante.
- Revise todas las partes móviles incluyendo los asientos de los columpios, las cuerdas, los cables y las cadenas en busca de desgaste, óxido u otro tipo de deterioro. Reemplácelos según sea necesario.

Al final de la temporada de juegos o cuando la temperatura sea inferior a 32 °F (0 °C).

- Retire los asientos plásticos del columpio y otros artículos de acuerdo con las especificaciones del fabricante y guárdelos en interiores o no los utilice
- Rastrille y revise la profundidad de los materiales de relleno sueltos de la superficie protectora para evitar la compactación y mantener la profundidad adecuada. Reemplace cuando sea necesario.

Manual del propietario de la unidad de juegos

Mantenimiento adicional:

- *Revise la viga del columpio y los accesorios cada dos semanas debido a la expansión y contracción de la madera. Es particularmente importante que este procedimiento se efectúe al principio de cada estación.*
- *Inspeccione las piezas de madera mensualmente. Las fibras de la madera a veces se levantan en la temporada seca ocasionando que aparezcan astillas. Es posible que necesite lijar ligeramente para mantener un ambiente de juego seguro. Aplique tinte a la unidad de juegos con regularidad, para contribuir a evitar deformaciones/grietas y otros daños ocasionados por el clima.*
- *Su unidad de juegos viene con una aplicación de tinte transparente a base de agua. Esto se hace para dar color únicamente. Una o dos veces al año, según las condiciones del clima, deberá aplicar algún tipo de protección (sellador) a la madera de su unidad. Antes de la aplicación del sellador, lije ligeramente cualquier punto "áspero" de la unidad. **Tome nota que este es un requisito de su garantía.** (TN: "Not" in the English copy should read "note").*
- *Es muy importante ensamblar y mantener la unidad de juegos en una ubicación nivelada. Cuando los niños juegan, la unidad de juegos se irá introduciendo en el terreno y es muy importante que se asiente uniformemente. Cerciórese de que la unidad de juegos esté nivelada y alineada cada año o al principio de cada temporada de juegos.*

Instrucciones de disposición para el desecho:

Cuando no desee utilizar más el centro de juegos, debe desmantelarlo y desecharlo de forma tal que no constituya un peligro considerable al momento en que se deseche la unidad.

Ensamblaje por parte de terceros:

El cliente puede, a su exclusiva discreción, elegir utilizar un tercero o un servicio para ensamblar este producto. Backyard Discovery no asume ninguna responsabilidad ni obligación por ningún cambio en el que el cliente haya incurrido por los servicios de ensamblaje.

Refiérase a nuestra garantía para más información sobre la cobertura relativa a piezas dañadas o el reemplazo de las faltantes. Backyard Discovery no reembolsará al cliente el precio de las piezas compradas.

APÉNDICE A

Información sobre los materiales de superficie de las zonas de recreación:

La siguiente información está tomada de la **Hoja de información de la Comisión de seguridad sobre productos al consumidor de Estados Unidos sobre materiales de superficie de las zonas de recreación**. También refiérase a la siguiente página Web para información adicional: www.cpsc.gov/cpsc/pub/pubs/323.html.

X3. SECCIÓN 4 DEL FOLLETO PARA LA SEGURIDAD DE LAS ÁREAS DE RECREACIÓN DOMÉSTICAS EN EXTERIORES DE LA COMISIÓN DE SEGURIDAD SOBRE PRODUCTOS AL CONSUMIDOR⁹.

X3.1 *Seleccione la superficie protectora:* Una de las cosas más importantes que puede hacer para disminuir la posibilidad de lesiones graves en la cabeza es colocar una superficie de protección para amortiguar los impactos debajo de la unidad de juegos y alrededor de ella. La superficie protectora debe aplicarse a una profundidad que sea adecuada a la altura del equipo de acuerdo con la especificación F 1292 de ASTM. Hay diferentes tipos de superficie para elegir; con cualquier producto que escoja, siga estas pautas:

X3.1.1 *Materiales de relleno sueltos:*

X3.1.1.1 Mantenga una profundidad mínima de 9 pulgadas (22.9 cm) de materiales de relleno sueltos, tales como cubierta inerte/virutas de madera, fibras de madera sintética (EWF, por sus siglas en inglés) o cubierta inerte de caucho desmenuzado/reciclado para equipos de hasta 8 pies (2.4 m) de alto; y 9 pulgadas (22.9 cm) de arena o gravilla para equipos de hasta 5 pies (1.5 m) de alto. NOTA: Un nivel de relleno inicial de 12 pulgadas (30.5 cm) se comprimirá a aproximadamente 9 pulgadas (22.9 cm) de superficie con el tiempo. La superficie también se compacta, se desplaza y se asienta y debe rellenarse periódicamente para conservar al menos una profundidad de 9 pulgadas (22.9 cm).

X3.1.2 Utilice un mínimo de 6 pulgadas (15.2 cm) de superficie protectora para el equipo de recreación de menos de 4 pies (1.2 m) de alto. Si se conserva adecuadamente, debe ser suficiente. (En profundidades de más de 6 pulgadas [1.8 m]) el material protector se desplaza o se compacta muy fácilmente). NOTA: No instale el equipo de recreación doméstico sobre concreto, asfalto o cualquier otra superficie dura. Una caída a una superficie dura puede ocasionar una lesión grave al usuario del equipo. El césped y la tierra no se consideran superficies protectoras porque el desgaste y los factores ambientales pueden disminuir su efectividad para amortiguar los impactos. Las alfombras y los tapetes delgados por lo general no son superficies protectoras adecuadas. El equipo a nivel de tierra tales como las cajas de arena, la pared de actividades, la casa de juegos u otro equipo que no tenga una superficie de juegos elevada, no necesita superficie protectora.

X3.1.3 Utilice algún tipo de contención, tal como cavar alrededor del perímetro o rodearlo con bordes paisajísticos. No olvide tomar en cuenta el drenaje del agua.

X3.1.3.1 Revise y mantenga la profundidad del material de relleno suelto. Para conservar la cantidad adecuada de materiales de relleno sueltos, marque el nivel en los postes de soporte del equipo de recreación. De esa forma puede ver fácilmente cuándo deba rellenar y/o redistribuir la superficie.

X3.1.3.2 No coloque material de revestimiento suelto sobre superficies duras tales como concreto o asfalto.

X3.1.4 Superficies de vertido en el sitio o baldosas de caucho prefabricadas: Puede que esté interesado en utilizar materiales de revestimiento o de relleno sueltos, como baldosas de caucho o superficies que se vierten en el lugar.

X3.1.4.1 La instalación de estas superficies generalmente requieren el concurso de un profesional y no son proyectos de bricolaje.

X3.1.4.2 Revise la especificación de la superficie antes de adquirir este tipo de revestimiento. Pida al instalador/fabricante un informe que demuestre que el producto ha sido probado de acuerdo con la norma de seguridad ASTM F 1292 de especificación estándar para atenuación de impactos en materiales de revestimiento dentro de la zona de uso de equipos de recreación. Este informe debe mostrar la altura específica para la cual la superficie debe proteger contra lesiones graves en la cabeza. Esta altura debe ser igual o mayor que la altura de la caída, distancia vertical entre una superficie de juegos determinada (superficie elevada para ponerse de pie, sentarse o trepar) y la superficie protectora que se encuentra debajo, o su equipo de recreación.

X3.1.4.3 Revise la superficie protectora frecuentemente en busca de desgaste.

X3.1.5 Colocación: La colocación adecuada y el mantenimiento de la superficie protectora es esencial.

Cerciórese de:

X3.1.5.1 Extender la superficie por lo menos 6 pies (1.8 m) con respecto al equipo en todas las direcciones.

X3.1.5.2 Para los columpios, extienda la superficie protectora al frente y detrás del columpio a una distancia igual a dos veces la altura de la barra superior de la cual se suspende el columpio.

⁹Esta información se ha tomado de las publicaciones CPSC "Superficie de las zonas de recreación — Guía de información técnica" y "Manual para la seguridad en las áreas de recreación públicas". Puede obtener un ejemplar de

Manual del propietario de la unidad de juegos

estos informes enviando una tarjeta a: Office of Public Affairs, U.S. Consumer Product Safety Commission, Washington, D.C., 20207 o llamando gratuitamente a la línea de ayuda: 1-800-638-2772.

La Sociedad Americana para el ensayo de materiales (ASTM, por sus siglas en inglés) no asume postura alguna con respecto a la validez del derecho de cualquier padre en relación con cualquier elemento mencionado en esta norma. Se aconseja expresamente a los usuarios de esta norma que la determinación de la validez de tales derechos paternos, y el riesgo de la infracción de tales derechos, son de su propia y absoluta responsabilidad.

La norma está sujeta a revisión en cualquier momento por parte del comité técnico responsable y deberá revisarse cada cinco años, y si no se revisa, debe aprobarse o retirarse. Se le invita a expresar sus comentarios bien sea para la revisión de esta normativa o para normas adicionales, los cuales deben dirigirse a la oficina principal de ASTM. Sus comentarios recibirán atenta consideración en una reunión del comité técnico responsable, a la cual puede asistir. Si considera que sus comentarios no han recibido la atención adecuada, debe indicarlo así al Comité sobre Normativas de ASTM. 100 Barr Harbor Drive, West Conshohocken, PA 19428.

Preguntas mas frecuentes sobre el Manual de ensamblaje de la unidad de juegos:

1. *¿Es necesario que el área donde se ubicará la unidad de juegos esté nivelada? Sí. Backyard Discovery recomienda que la unidad de juegos sea colocada en una superficie plana y nivelada para lograr una máxima seguridad y durabilidad. Las estacas incluidas deberán utilizarse para fijar firmemente la unidad a la tierra.*
2. *¿Cuál es el tamaño del área recomendado para la unidad de juegos? Backyard Discovery recomienda un mínimo de 6 (seis) pies (1,8 m) de perímetro alrededor y por encima de la unidad de juegos para mayor seguridad.*
3. *¿Cuál es el rango de edad adecuado para las unidades de juegos? Las unidades de juegos Backyard Discovery están recomendadas para niños de 3 a 10 años.*
4. *¿La madera tiene algún tratamiento químico? Backyard Discovery utiliza 100% de madera de cedro chino, la cual es naturalmente resistente a insectos, a la descomposición y al deterioro. Para ayudar a garantizar la seguridad de su niño, nuestra madera no contiene productos químicos y no utilizamos madera tratada a presión. El tinte que se utiliza es una capa superior con un producto a base de agua, que se aplica solo por cuestiones estéticas.*
5. *¿Con qué frecuencia se le deberá aplicar tinte a la unidad de juegos? Backyard Discovery recomienda la aplicación de tinte a la unidad de juegos una vez al año. Podrá utilizarse un tinte a base de agua o aceite, a discreción del cliente.*
6. *¿Por qué parece que se están haciendo grietas en el juego de columpios? La madera es un material natural; no hay dos piezas exactamente iguales. Cada pieza tiene sus propias características y cualidades, y reacciona de manera diferente a los cambios climáticos. Cuando algún producto de madera es expuesto a los elementos, se desarrollarán "fisuras en la madera". Una fisura es la separación radial de las fibras de la madera que van con la veta. Son causadas por las variaciones en la temperatura y las condiciones de humedad. Una fisura no es una grieta; no afectará la fortaleza o durabilidad de la madera ni la integridad estructural de la unidad de juegos.*
7. *¿Las unidades de juegos Backyard Discovery tienen garantía? Sí. Todos los productos Backyard Discovery cuentan con una garantía de reemplazo de un año sobre todas las piezas con defectos de fabricación. Nuestra madera tiene, además, una garantía de cinco años sobre la descomposición y el deterioro. Consulte los detalles sobre la garantía para obtener más información.*
8. *¿Cuál es la mejor manera de comenzar a ensamblar la unidad de juegos? Backyard Discovery recomienda retirar todas las piezas de las cajas y ordenarlas según el número de pieza antes de comenzar cualquier ensamblaje. Esto no solo permitirá un ensamblaje más rápido, sino que también permitirá identificar las piezas que puedan faltar o estar dañadas, de modo que puedan ser reemplazadas antes del ensamblaje. Si faltan piezas o necesita reemplazarlas, ingrese a www.backyarddiscovery.com/support y siga las instrucciones para efectuar el pedido. Luego, lea el manual de ensamblaje y prepare las herramientas para la tarea, tal como se recomienda en el manual. Si traspapeló o perdió el manual de ensamblaje, podrá imprimir uno nuevo desde el sitio en Internet de Backyard Discovery: www.backyarddiscovery.com.*
9. *La unidad de juegos parece balancearse o inclinarse demasiado. ¿Cuál es el problema? El balanceo lo causa el terreno disperejo o las obstrucciones, tales como piedras, raíces, etc. debajo de los largueros colocados en la tierra. Estos deberán ser retirados y la tierra debajo deberá ser nivelada nuevamente para evitar el balanceo. También asegúrese de que la unidad de juegos se encuentre fija a la tierra utilizando las estacas incluidas.*
10. *Las tablas de 2" x 4" (5 cm x 10 cm) no miden eso. ¿Por qué? En los Estados Unidos es práctica común describir las dimensiones de la madera conforme a los tamaños de corte aproximado en el aserradero, en lugar de hacerlo según las dimensiones de acabado. Las tiendas minoristas, las tiendas de artículos para el hogar, etc. utilizan esta práctica convencional para describir las dimensiones de la madera. Sin embargo, las unidades de juegos Backyard Discovery están diseñadas y construidas según las dimensiones reales, de manera que todo encaje correctamente y permanezca así durante toda la vida útil de la unidad de juegos.*
11. *La viga terminal no es recta arriba ni abajo. ¿Por qué? Esto es normal. Backyard Discovery diseña unidades de juegos de esta manera para garantizar una estructura que resulte lo más sólida posible. El ángulo leve añade fortaleza y reduce el balanceo y las torceduras.*
12. *Los ganchos tipo S para los columpios no se cierran. ¿Cuál es el problema? Backyard Discovery recomienda colocarlos sobre una superficie dura, como el concreto (no lo haga sobre superficies que puedan abollarse, como superficies metálicas, acabadas en madera o de vidrio, ya que se romperán). Necesitará realizar algunos golpes, pero los ganchos se cerrarán.*

Para obtener más información y preguntas más frecuentes, consulte nuestro sitio en Internet www.backyarddiscovery.com.

Herramientas necesarias para la instalacion:

(Estas son las herramientas que generalmente se necesitan para el ensamblaje de nuestros productos para exteriores. Estas herramientas no se incluyen con la compra del producto para exteriores).

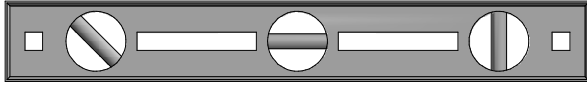

(Nivel 24", 60.9 cm)

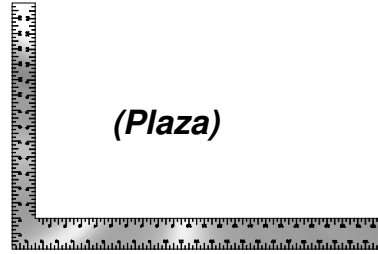

(Plaza)

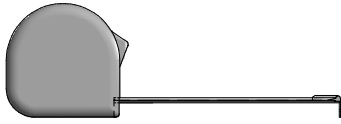

(Cinta métrica)

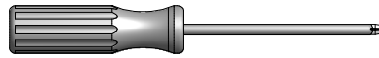

**(Phillips Controladores
Tornillo de la Cuchilla)**



(Martillo)

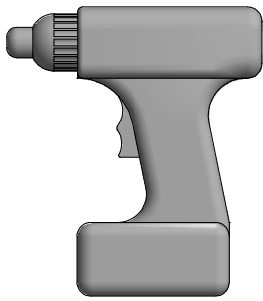

**(9 mm taladro inalámbrico
o taladro electrico)**



(3 mm y 11 mm Brocas)



**(Anexos del taladro:
Cabeza Phillips)**



(Un Adulto y un ayudante adulto)



(Escalera)



(Mazo de goma - Opcional)

Dimensiones basicas para el ensamblaje

Coloque el juego en terreno nivelado, a no menos de 6 pies (1.8 m) de cualquier estructura u obstrucción tal como una cerca, garaje, casa, ramas colgantes, cuerdas para ropa o cables eléctricos.

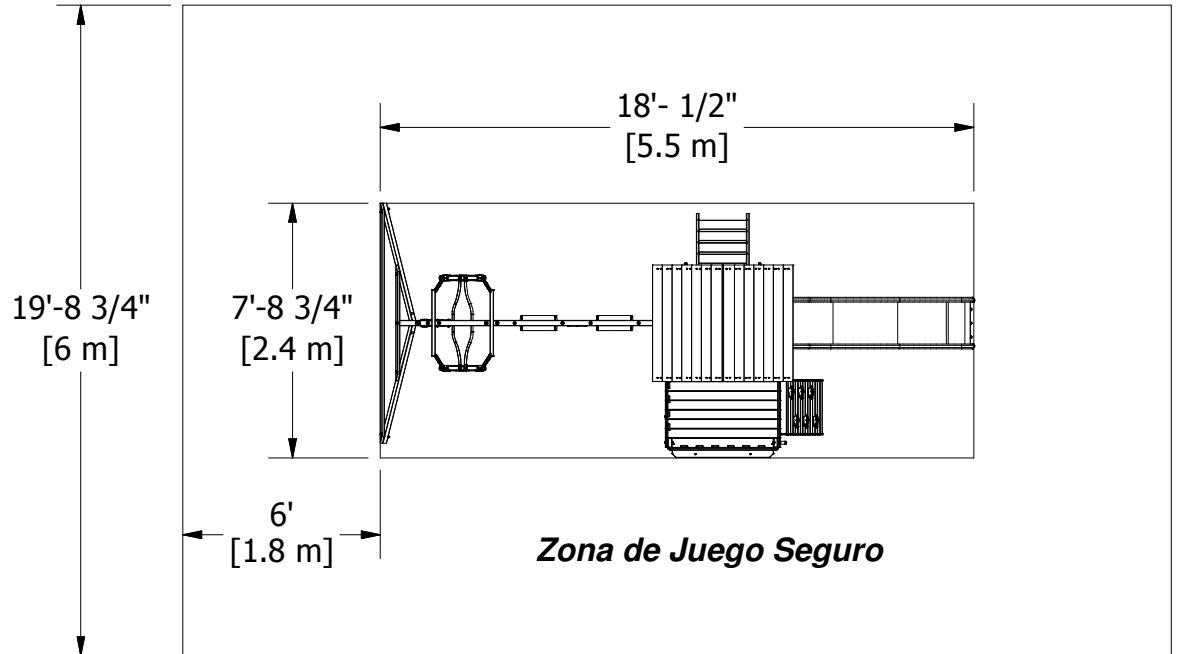

Información general:

Su unidad ha sido diseñada y creada para niños solamente y para uso residencial únicamente.

Se recomienda un máximo de 150 lb (68 kg) por niño para actividades de juego diseñadas para uso individual.

Se recomienda un máximo de 120 lb (54.4 kg) por niño para actividades de juego diseñadas para uso múltiple de varios niños.

Se recomienda un máximo de 9 niños para este juego de columpios.

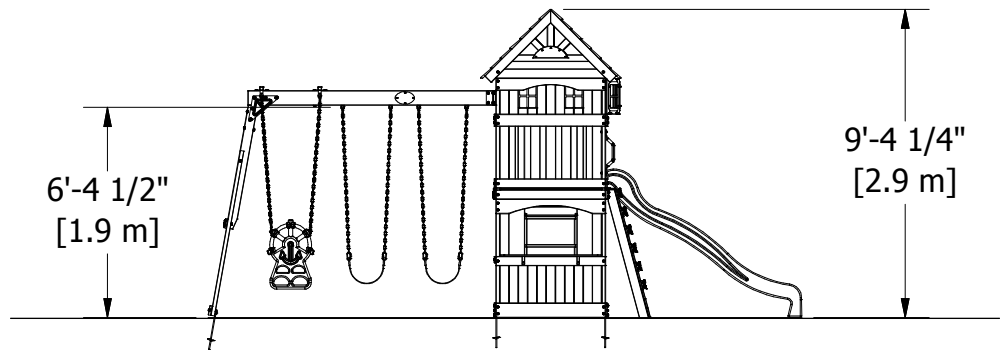

Altura segura para juegos: 15'-3 1/2" (4.7 m)
Altura máxima de caída: 6'-4 1/2" (1.9 m)

Notas importantes sobre el ensamblaje

- 1) Mientras ensambla la unidad, tómese el tiempo antes y después de cada fase para verificar que el fuerte esté nivelado. Si el fuerte no está nivelado, el ensamblaje será difícil y puede resultar en un ensamble inadecuado. Se deben tomar precauciones para cerciorarse que el fuerte esté a escuadra.
- 2) Apriete los pernos de forma segura, apriete las tuercas de los pernos a ras con el tubo o con el tramo y coloque las tapas de las tuercas ceñidamente sobre los pernos expuestos.
- 3) Preste mucha atención a los **ARTÍCULOS NECESARIOS PARA CADA FASE**. Pueden representar una valiosa ayuda cuando clasifique la madera y los herrajes. El ensamblaje se efectuará más fácilmente si los artículos están clasificados por fase.
- 4) Preste especial atención para comprobar que esté utilizando los herrajes adecuados en las fases adecuadas. Utilizar los herrajes inadecuados puede ocasionar un ensamblaje incorrecto.
- 5) Cuando utilice una tuerca en T, siga estas instrucciones. Coloque la tuerca en T en el agujero pretaladrado. Golpee ligeramente con el martillo. Coloque el perno con las arandelas en el lado opuesto. Apriete a mano para cerciorarse que el perno esté en la tuerca en T. **NO** apriete demasiado.
- 6) Lea atentamente los pasos de cada fase. Los pasos escritos pueden incluir importante información que no se muestra en las ilustraciones.

Identificación de Las Piezas

COMPONENTES DE MADERA

(NO ESTÁ A ESCALA)

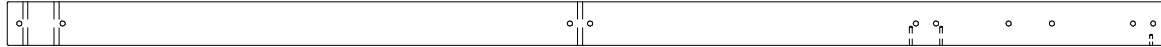

- (1) **E1 - PATA DE LA TORRE - W102885**
1 3/8"x3 3/8"x90 1/2" (36x86x2298)

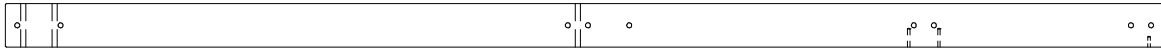

- (1) **E2 - PATA DE LA TORRE - W102884**
1 3/8"x3 3/8"x90 1/2" (36x86x2298)



- (2) **E3 - PATA DE LA TORRE - W100553**
1 3/8"x3 3/8"x74" (36x86x1880)

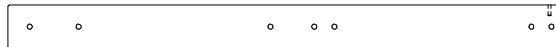

- (1) **E4 - PATA DE LA CASA CLUB - W102883**
1 3/8"x3 3/8"x43 3/8" (36x86x1102)



- (1) **E5 - PATA DE LA CASA CLUB - W102882**
1 3/8"x3 3/8"x43 3/8" (36x86x1102)



- (2) **E77 - REFUERZO DE ÁNGULO - W100991**
1 3/8"x3 3/8"x74 3/8" (36x86x1890)

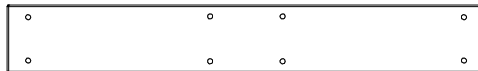

- (1) **G1 - BASE PARA LA VIGA DEL COLUMPIO - W102365**
1"x5 1/4"x37 3/8" (24x134x950)



- (1) **H1 - LARGUERO IZQUIERDO DE PISO - W100557**
1"x3 3/8"x63 7/8" (24x86x1624)



- (1) **H2 - LARGUERO DERECHO DE PISO - W100558**
1"x3 3/8"x63 7/8" (24x86x1624)



- (4) **H3 - CABIO DE TECHO - W100559**
1"x3 3/8"x34" (24x86x864)



- (2) **H4 - SOPORTE DE LA MESA - W100560**
1"x2"x4" (24x51x102)



- (4) **H5 - SOPORTE DE PISO - W100598**
1"x3 3/8"x3 3/8" (24x86x86)



- (2) **H73 - LARGUERO PARA LA PARED DE PIEDRAS - W102361**
24"x86"x1237" (24x86x1237)

Identificación de Las Piezas

COMPONENTES DE MADERA

(NO ESTÁ A ESCALA)



- (1) **H74 - PARAL IZQUIERDO - W100608**
1"x3 3/8"x50 3/4" (24x86x1290)



- (1) **H75 - PARAL DERECHO - W100609**
1"x3 3/8"x50 3/4" (24x86x1290)



- (4) **H76 - PELDAÑO DE LA ESCALERA - W100611**
1"x3 3/8"x18 1/8" (24x86x460)

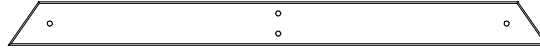

- (1) **H79 - SOPORTE DE EXTREMO - W100992**
1"x3 1/2"x42" (24x86x1072)



- (1) **H80 - TABLA DE TIERRA - W100990**
1"x3 3/8"x87 3/8" (24x86x2218)



- (4) **J1 - REFUERZO DE PLATAFORMA - W100561**
1"x2 3/8"x15 3/4" (24x60x400)



- (2) **K1 - TABLA DE BASE - W100562**
5/8"x5 1/4"x63 7/8" (16x134x1624)



- (2) **K2 - TABLA DE BASE - W100563**
5/8"x5 1/4"x40" (16x134x1016)



- (1) **K3 - ARCO FRONTAL - W100564**
5/8"x5 1/4"x40" (16x134x1016)



- (1) **K4 - PARTE SUPERIOR DE LA MESA - W100565**
5/8"x5 1/4"x37" (16x134x940)



- (1) **L1 - LARGUERO IZQUIERDO DE PARED - W102360**
5/8"x4 3/8"x63 7/8" (16x112x1624)



- (1) **L2 - LARGUERO DERECHO DE PARED - W100567**
5/8"x4 3/8"x63 7/8" (16x112x1624)

Identificacion de Las Piezas

COMPONENTES DE MADERA

(NO ESTÁ A ESCALA)



- (1) **L3 - LARGUERO DE PARED - W100568**
5/8"x4 3/8"x40" (16x112x1016)



- (2) **L5 - TABLA DE PISO - W100570**
5/8"x4 3/8"x37 1/8" (16x112x942)

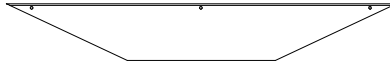

- (2) **L6 - CABEZAL DE LA VENTANA MIRADOR - W100571**
5/8"x4 3/8"x30 1/2" (16x112x774)

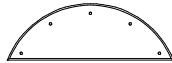

- (2) **L7 - MEDIALUNA DE GABLETE - W100572**
5/8"x4 3/8"x13" (16x112x330)



- (2) **L8 - LARGUERO DE PARED DE LA CASA CLUB - W100569**
5/8"x4 3/8"x40" (16x112x1016)



- (1) **M1 - LARGUERO DE PARED - W100573**
5/8"x3 3/8"x63 7/8" (16x86x1624)



- (1) **M2 - GUÍA DE PISO - W100574**
5/8"x3 3/8"x63 7/8" (16x86x1624)



- (16) **M3 - TABLA DE PISO - W100575**
5/8"x3 3/8"x41 7/8" (16x86x1064)



- (11) **M4 - TABLA DE PARED - W100576**
5/8"x3 3/8"x42" (16x86x1066)



- (4) **M5 - TABLA DE PARED - W100577**
5/8"x3 3/8"x42" (16x86x1066)



- (1) **M6 - LARGUERO DE PISO - W100578**
5/8"x3 3/8"x40" (16x86x1016)

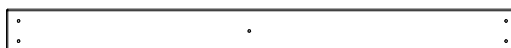

- (2) **M7 - TABLA DE PARED - W100579**
5/8"x3 3/8"x40" (16x86x1016)



- (3) **M8 - LARGUERO DE PARED - W100580**
5/8"x3 3/8"x40" (16x86x1016)

Identificación de Las Piezas

COMPONENTES DE MADERA

(NO ESTÁ A ESCALA)



- (2) **M9 - LARGUERO DE PARED - W100581**
5/8"x3 3/8"x37 1/2" (16x86x951)



- (2) **M10 - TABLA DE PARED - W100582**
5/8"x3 3/8"x25" (16x86x634)



- (9) **M11 - TABLA DE PARED - W100583**
5/8"x3 3/8"x20" (16x86x508)



- (3) **M12 - TABLA DE PARED - W100584**
5/8"x3 3/8"x16 7/8" (16x86x428)



- (4) **M13 - LARGUERO DE PARED - W100585**
5/8"x3 3/8"x8 1/4" (16x86x208)



- (2) **M14 - LARGUERO DE PARED - W100586**
5/8"x3 3/8"x6 3/4" (16x86x172)



- (8) **M15 - TABLA DE PARED - W100587**
5/8"x3 3/8"x4 1/8" (16x86x106)

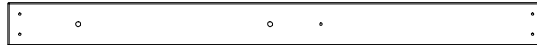

- (2) **M16 - TABLA DE PARED - W100599**
5/8"x3 3/8"x42" (16x86x1066)

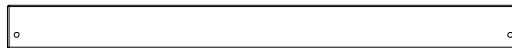

- (2) **M17 - LARGUERO DE PARED - W102881**
5/8"x3 3/8"x40" (16x86x1016)



- (8) **M72 - TABLILLA DE LA PARED DE PIEDRAS - W102362**
5/8"x3 3/8"x20 1/4" (16x86x514)



- (1) **M73 - SOPORTE TRASERO - W100610**
5/8"x3 3/8"x19 1/4" (16x86x488)



- (1) **M77 - REFUERZO DEL TOBOGÁN - W100544**
5/8"x3 3/8"x17 1/4" (16x86x438)



- (2) **M78 - REFUERZO CENTRAL DEL TOBOGÁN - W100545**
5/8"x3 3/8"x17 1/4" (16x86x438)



- (1) **N1 - BLOQUE DEL COLUMPIO - W100588**
5/8"x2 3/8"x63 7/8" (16x60x1624)



- (1) **N2 - TABLA DE PISO - W100589**
5/8"x2 3/8"x41 7/8" (16x60x1064)

Identificación de Las Piezas

COMPONENTES DE MADERA

(NO ESTÁ A ESCALA)



- (2) **N3 - TABLA DEL GABLETE - W100590**
5/8"x2 3/8"x31 1/2" (16x60x800)



- (10) **N4 - TABLA DE PARED - W100591**
5/8"x2 3/8"x23" (16x60x584)



- (6) **N5 - TABLA DE LA VENTANA MIRADOR - W100592**
5/8"x2 3/8"x13 1/8" (16x60x332)



- (2) **N6 - TABLA DEL GABLETE - W100593**
5/8"x2 3/8"x13" (16x60x330)

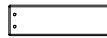

- (4) **N7 - TABLA DEL GABLETE - W100594**
5/8"x2 3/8"x8" (16x60x202)



- (2) **N8 - SOPORTE DE LA TABLA DE PARED - W100595**
5/8"x2 3/8"x6 3/4" (16x60x170)



- (6) **N9 - TABLA DE LA VENTANA MIRADOR - W100596**
5/8"x2 3/8"x6 1/4" (16x60x158)



- (1) **N82 - TAPA SUPERIOR DE LA PARED DE PIEDRAS - W102364**
5/8"x2 3/8"x20 1/4" (16x60x514)



- (6) **N83 - TABLA DE LA PARED DE PIEDRAS - W102363**
5/8"x3 3/8"x20 1/4" (16x86x514)



- (14) **R1 - TABLA DE TECHO - W100597**
3/4"x5 1/2"x42 1/2" (18x140x1080)



- (1) **SB74 - VIGA DE COLUMPIO - W102304**
2"x5 1/4"x89 1/2" (50x134x2274)

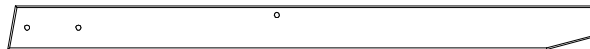

- (1) **W71 - SOPORTE DE LA VIGA DEL COLUMPIO - W102305**
2"x3 3/8"x46 1/8" (50x86x1170)

Identificacion de Las Piezas HERRAJES

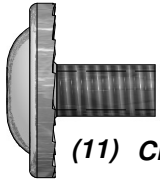

(11) **CM - PERNO WH 5/16x1/2 - H100115**

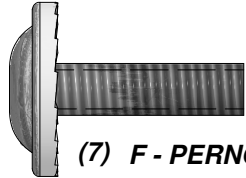

(7) **F - PERNO WH 5/16x1 - H100008**

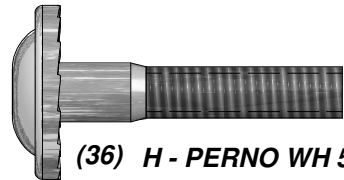

(36) **H - PERNO WH 5/16 x 1-1/2 - H100010**



(6) **J - PERNO WH 5/16 x 1-3/4 - H100011**



(9) **K - PERNO WH 5/16 x 2 - H100012**



(2) **M - PERNO WH 5/16 x 2-1/2 - H100014**



(28) **N - PERNO WH 5/16 x 2-3/4 - H100015**

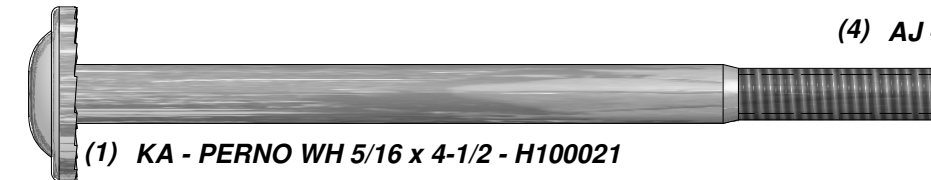

(1) **KA - PERNO WH 5/16 x 4-1/2 - H100021**



(4) **AE - PERNO WH 5/16 x 5-3/4 - H100032**

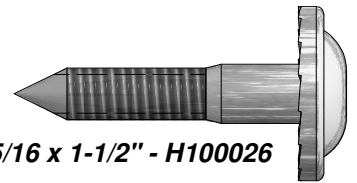

(2) **Y - TORNILLO TIRAFONDO 5/16 x 1-1/2" - H100026**

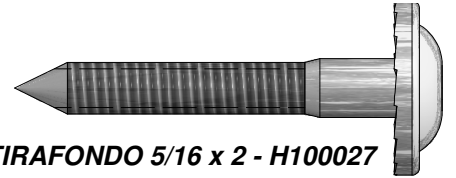

(20) **Z - TORNILLO TIRAFONDO 5/16 x 2 - H100027**

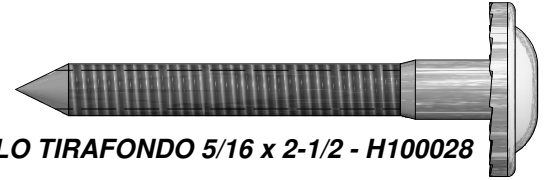

(15) **AA - TORNILLO TIRAFONDO 5/16 x 2-1/2 - H100028**

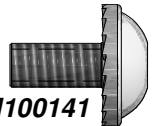

(4) **KY - PERNO WH 1/4 x 1/2" - H100141**

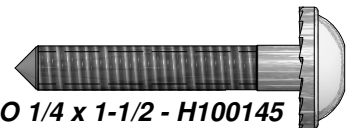

(2) **LC - TORNILLO TIRAFONDO 1/4 x 1-1/2 - H100145**

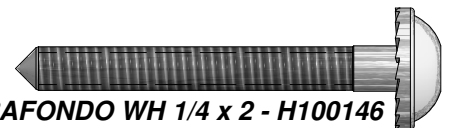

(4) **LD - TORNILLO TIRAFONDO WH 1/4 x 2 - H100146**

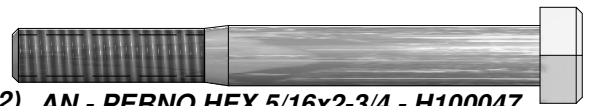

(2) **AN - PERNO HEX 5/16x2-3/4 - H100047**



(4) **AJ - PERNO HEX 5/16x1-1/4 - H100042**

Identificación de Las Piezas HERRAJES



(4) **BN - SCREW PFH 8x1 - H100085**



(246) **BR - TORNILLO PFH 8x1 1/8 - H100088**

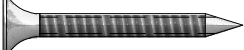

(97) **BQ - TORNILLO PFH 8 x 1-1/4" - H100087**



(66) **BP - TORNILLO PFH 8 x 1-1/2" - H100086**



(99) **CK - TORNILLO PFH 8 x 2" - H100111**



(26) **BT - TORNILLO PFH 8x2-1/2 - H100090**



(15) **BL - TORNILLO AUTORROSCANTE #14 x 3/4" - H100083**



(4) **CY - TORNILLO PWH #8 x 5/8" - H100128**



(22) **BC - TORNILLO PWH 8x3/4" - H100070**

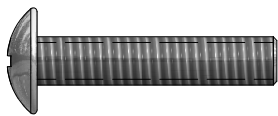

(13) **AZ - PERNO PTH 1/4x1-1/4 - H100062**

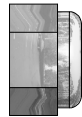
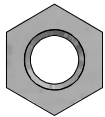

(15) **CJ - TUERCA DE BLOQUEO 5/16" - H100110**

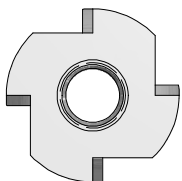

(8) **BG - TUERCA EN T 5/16" - H100074**



(4) **BZ - ESLABÓN DE CONEXIÓN RÁPIDA DEL SUSPENSOR DEL COLUMPIO - H100099**

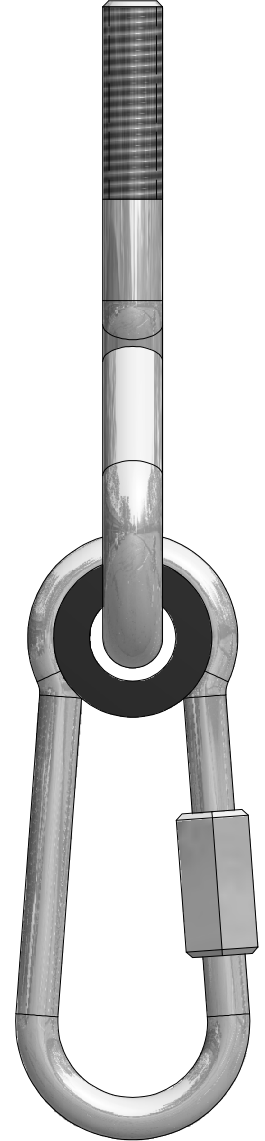

(1) **BY - ESLABÓN DE CONEXIÓN RÁPIDA DEL SUSPENSOR DEL COLUMPIO - H100097**

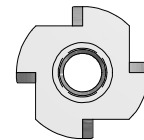

(13) **BE - TUERCA EN T 1/4" - H100072**

Identificación de Las Piezas HERRAJES

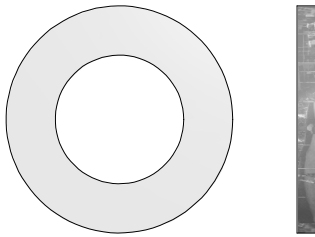

(4) **CB - ARANDELA DE SEGURIDAD 17 x 30 - H100103**

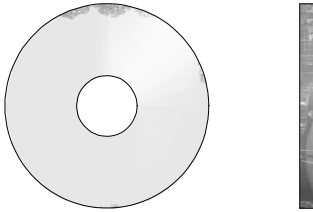

(24) **CD - ARANDELA PLANA 8 x 27 - H100105**

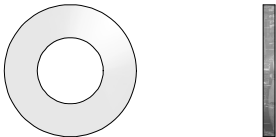

(7) **CE - ARANDELA PLANA 9 x 18 - H100106**

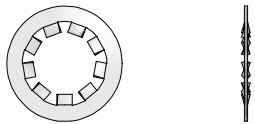

(13) **CG - ARANDELA DE BLOQUEO INT 8x15 - H100108**



(4) **BX - ARANDELA HENDIDA 5/16" - H100095**

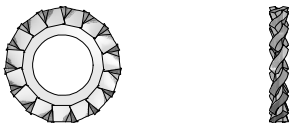

(4) **KV - ARANDELA DE BLOQUEO EXT 6x15 - H100138**

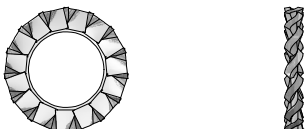

(4) **KW - ARANDELA DE BLOQUEO EXT 8x15 - H100139**

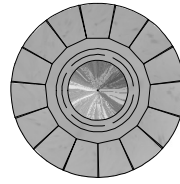

(8) **B - TUERCA CILÍNDRICA WH 5/16 x 5/8" - H100004**

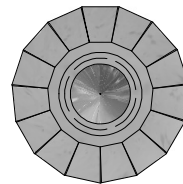

(66) **D - TUERCA CILÍNDRICA WH 5/16 x 7/8" - H100005**

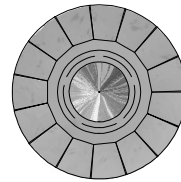
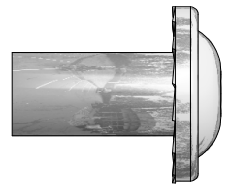

(2) **C - TUERCA CILÍNDRICA WH 5/16 x 1-1/2" - H100006**

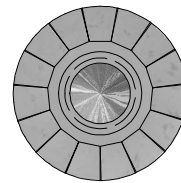

(19) **E - TUERCA CILÍNDRICA WH 5/16 x 1-3/4" - H100007**

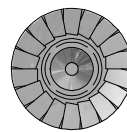
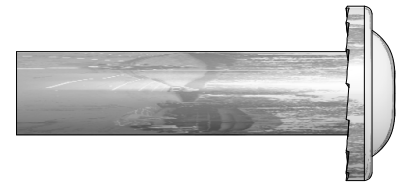

(4) **KS - TUERCA CILÍNDRICA WH 1/4 x 5/8" - H100136**

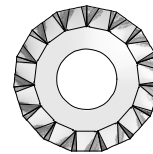
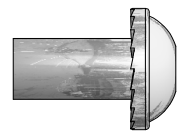

(114) **AC - ARANDELA DE BLOQUEO EXT 8x19 - H100030**

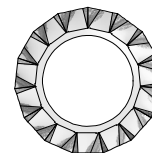

(96) **AD - ARANDELA DE BLOQUEO EXT 12x19 - H100031**



Identificación de Las Piezas
ACCESORIOS
(NO ESTÁ A ESCALA)



(1) EK - SLIDE RAIL 8' DERECHA VERDE - A100054



(2) - BROCA T-30 - H100147

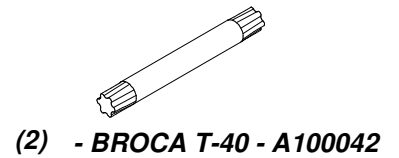

(2) - BROCA T-40 - A100042

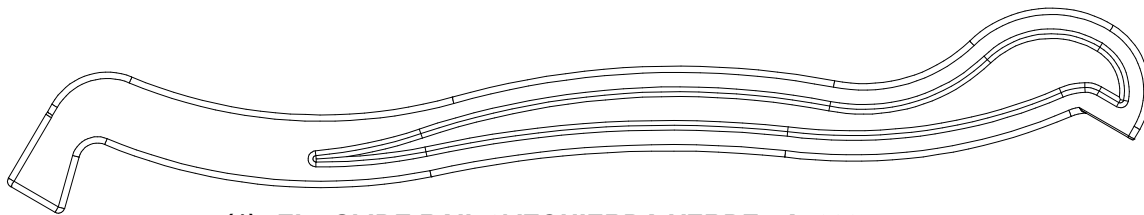

(1) EL - SLIDE RAIL 8' IZQUIERDA VERDE - A100055



(2) - LLAVE DE T-30 - H1000114

(2) - LLAVE DE T-40 - A100041

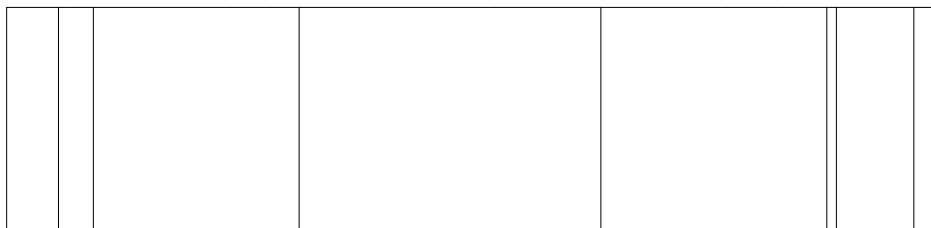

(1) EM - DESLICE LA CAMA 8' AMARILLO - A100056

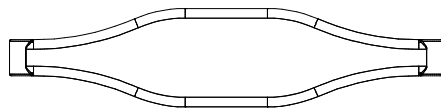

(1) DN - ASIENTO VERDE OSCURO DEL COLUMPIO TIPO PLANEADOR - A100025

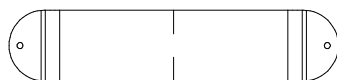

(2) FB - ASIENTO AMARILLO DEL COLUMPIO - A100070

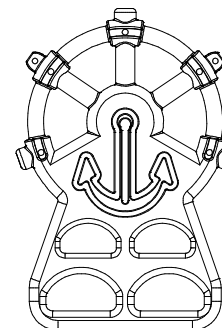

(2) DO - BRAZO AMARILLO DEL COLUMPIO TIPO PLANEADOR DEL CAPITÁN - A100026

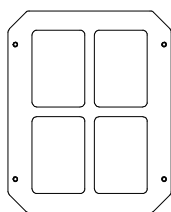

(5) GK - MARCO DE VENTANA - A100146



(1) HC - BYD ID 2011 DE ETIQUETA - A100164

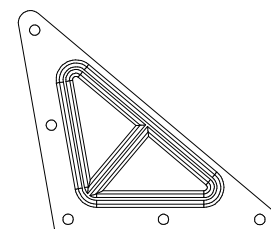

(2) QZ - PLACA DE TRIÁNGULO 100 AGUJERO 4 - A100294

Identificación de Las Piezas

ACCESORIOS

(NO ESTÁ A ESCALA)

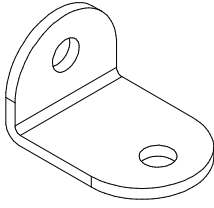

(7) **ES - SOPORTE EN "L" BYD VERDE**
-A100061

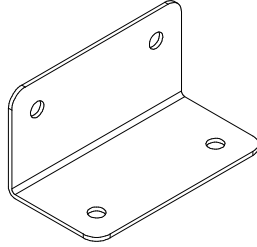

(2) **GD - L SOPORTE 66x66x127 VERDE**
-A100140

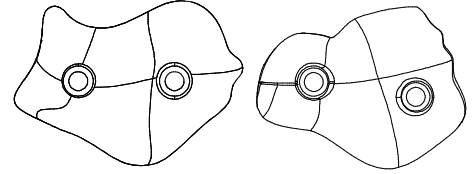

(6) **EV - PIEDRA PARA ESCALAR - VERDE**
-A100064

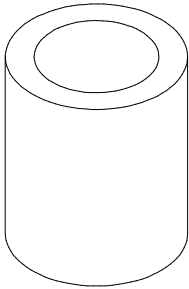

(4) **EX - COJINETE BYD VERDE DEL COLUMPIO TIPO PLANEADOR**
-A100066

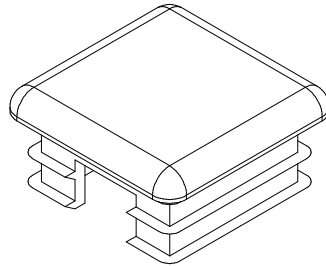

(4) **EY - TUBOS DE APOYO PAC PLANEADOR**
-A100067

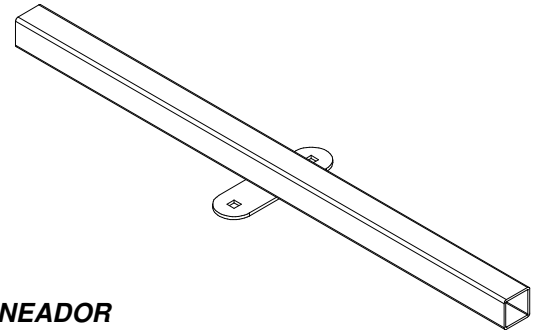

(2) **EW - VELA DE APOYO VERDE**
-A100065

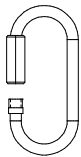

(8) **FA - ENLACE RÁPIDO**
-A100069

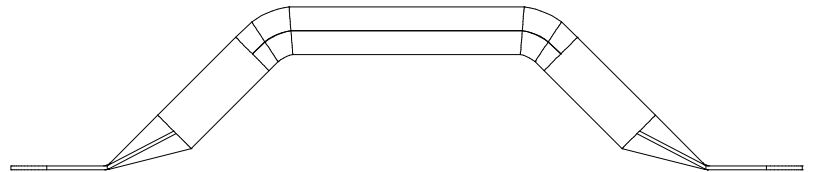

(4) **FX - AGARRADERA METÁLICA VERDE**
-A100118

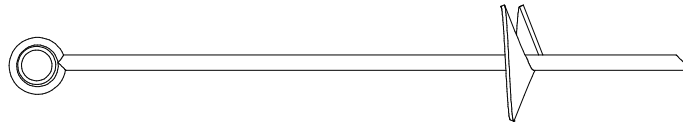

(6) **KC - ESTACA METÁLICA MARRÓN DE TIERRA - A100178**

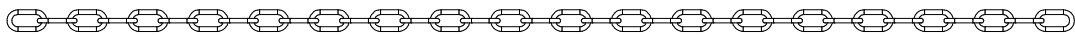

(4) **JD - CADENA VERDE 45" (114.3 cm) - A100092**

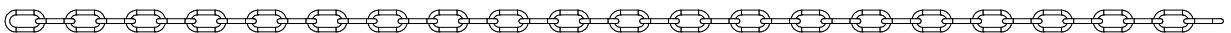

(4) **EZ - CADENA VERDE DE 51.25" (130.1 cm) - A100068**



(1) SB74 - VIGA DE COLUMPIO - W102304
2"x5 1/4"x89 1/2" (50x134x2274)

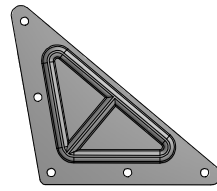

(2) QZ - PLACA DE TRIÁNGULO 100 AGUJERO 4 - A100294

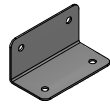

(2) GD - L SOPORTE 66x66x127 VERDE - A100140

ENSAMBLE DE LA VIGA COLUMPIO

PASO 1

FIJE (2) PLACAS EN TRIÁNGULO QZ A LA VIGA DEL COLUMPIO SB74 UTILIZANDO PERNOS DE 1-3/4", ARANDELAS DE BLOQUEO Y TUERCAS CILÍNDRICAS DE 7/8".

FIJE (2) SOPORTES EN "L" GD A LA VIGA DEL COLUMPIO SB74 UTILIZANDO PERNOS HEXAGONALES DE 2-3/4", ARANDELAS PLANAS Y TUERCAS DE BLOQUEO DE 5/16".

	(3) PERNO WH 5/16 x 1-3/4		(2) PERNO HEX 5/16x2-3/4
	(3) ARANDELA DE BLOQUEO EXT 12x19		(4) ARANDELA PLANA 8 x 27
	(3) TUERCA CILÍNDRICA WH 5/16 x 7/8"		(2) TUERCA DE BLOQUEO 5/16"

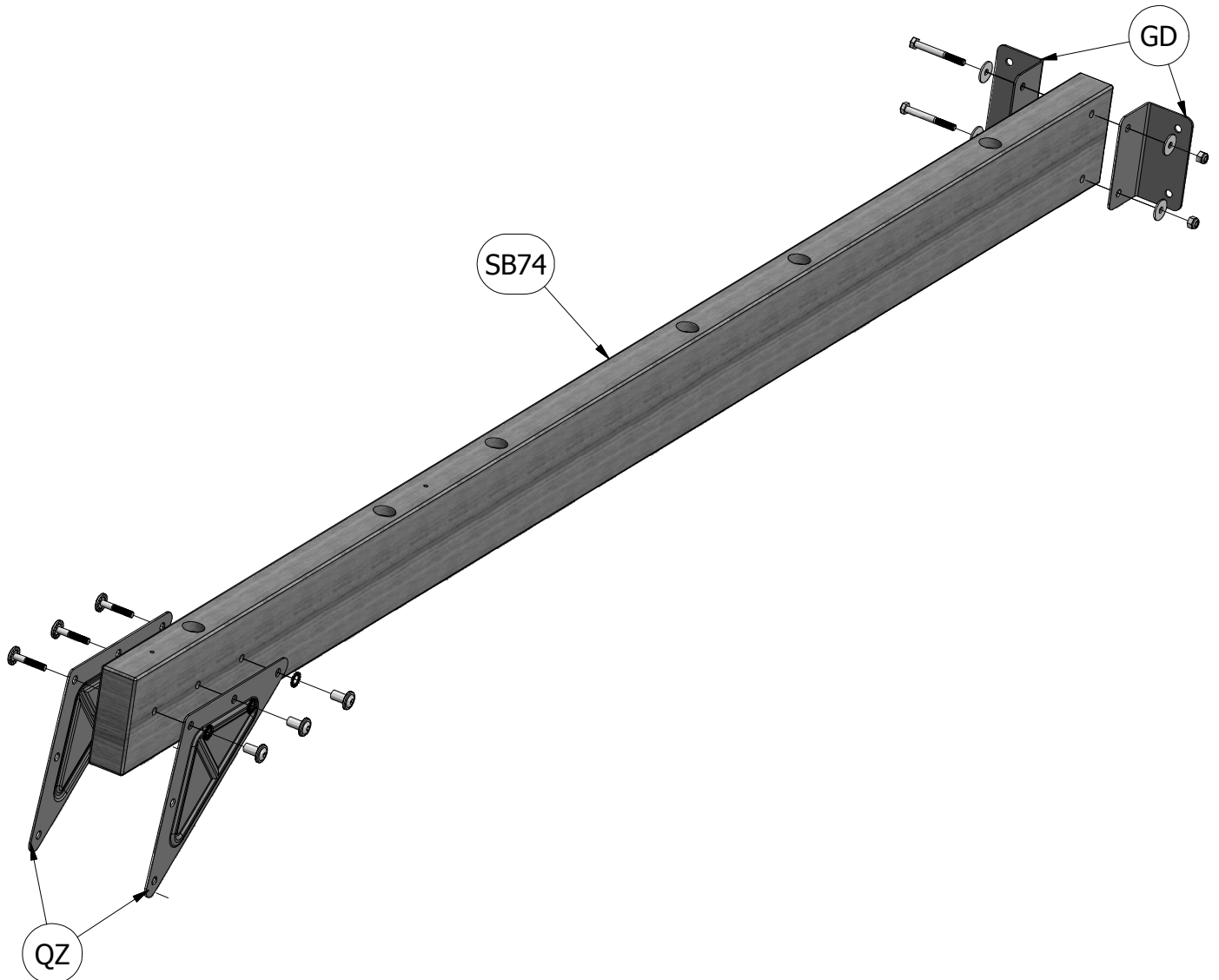

- (1) **W71 - SOPORTE DE LA VIGA DEL COLUMPIO - W102349**
2"x3 3/8"x47 3/8" (50x86x1204)

- (1) **H79 - SOPORTE DE EXTREMO - W100992**
1"x3 1/2"x42" (24x86x1072)

- (2) **E77 - REFUERZO DE ÁNGULO - W100991**
1 3/8"x3 3/8"x74 3/8" (36x86x1890)

- (1) **H80 - TABLA DE TIERRA - W100990**
1"x3 3/8"x87 3/8" (24x86x2218)

PASO 2

INSERTE (2) PERNOS DE 2-1/2", ARANDELAS DE BLOQUEO Y TUERCAS CILÍNDRICAS DE 1-1/2" EN EL BORDE SUPERIOR DEL SOPORTE DE LA VIGA DEL COLUMPIO W71, COMO SE ILUSTRA.

FIJE LOS REFUERZOS EN ÁNGULO E77 AL SOPORTE DE LA VIGA DEL COLUMPIO W71 UTILIZANDO PERNOS DE 4-1/2", ARANDELAS DE BLOQUEO Y TUERCAS CILÍNDRICAS DE 7/8".

**FIJE LOS SOPORTES TERMINALES H79 A LOS REFUERZOS EN ÁNGULO E77 UTILIZANDO PERNOS DE 2", ARANDELAS DE BLOQUEO Y TUERCAS CILÍNDRICAS DE 7/8".
SEGUIDAMENTE FIJE EL SOPORTE TERMINAL H79 AL SOPORTE DE LA VIGA DEL COLUMPIO W71 UTILIZANDO TORNILLOS TIRAFONDO DE 2" Y ARANDELAS DE BLOQUEO.**

FIJE LA TABLA DE TIERRA H80 A LOS REFUERZOS EN ÁNGULO E77 UTILIZANDO PERNOS DE 2", ARANDELAS DE BLOQUEO Y TUERCAS CILÍNDRICAS DE 7/8".

ESTE SAFE-T-FUSE HERRAJES DEBE SER MONTADO A MEJORAR LA INTEGRIDAD ESTRUCTURAL DEL HAZ DE COLUMPIO.

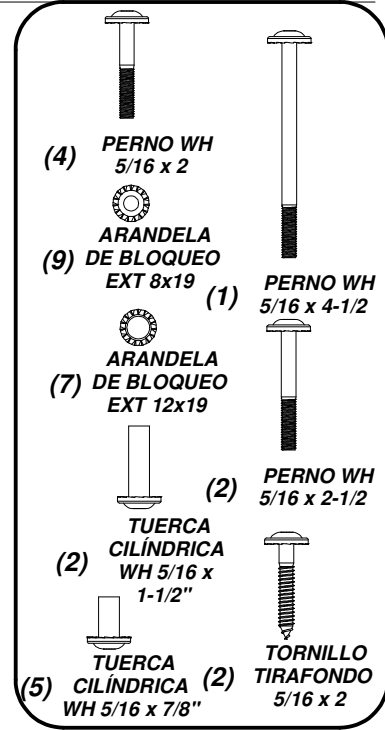
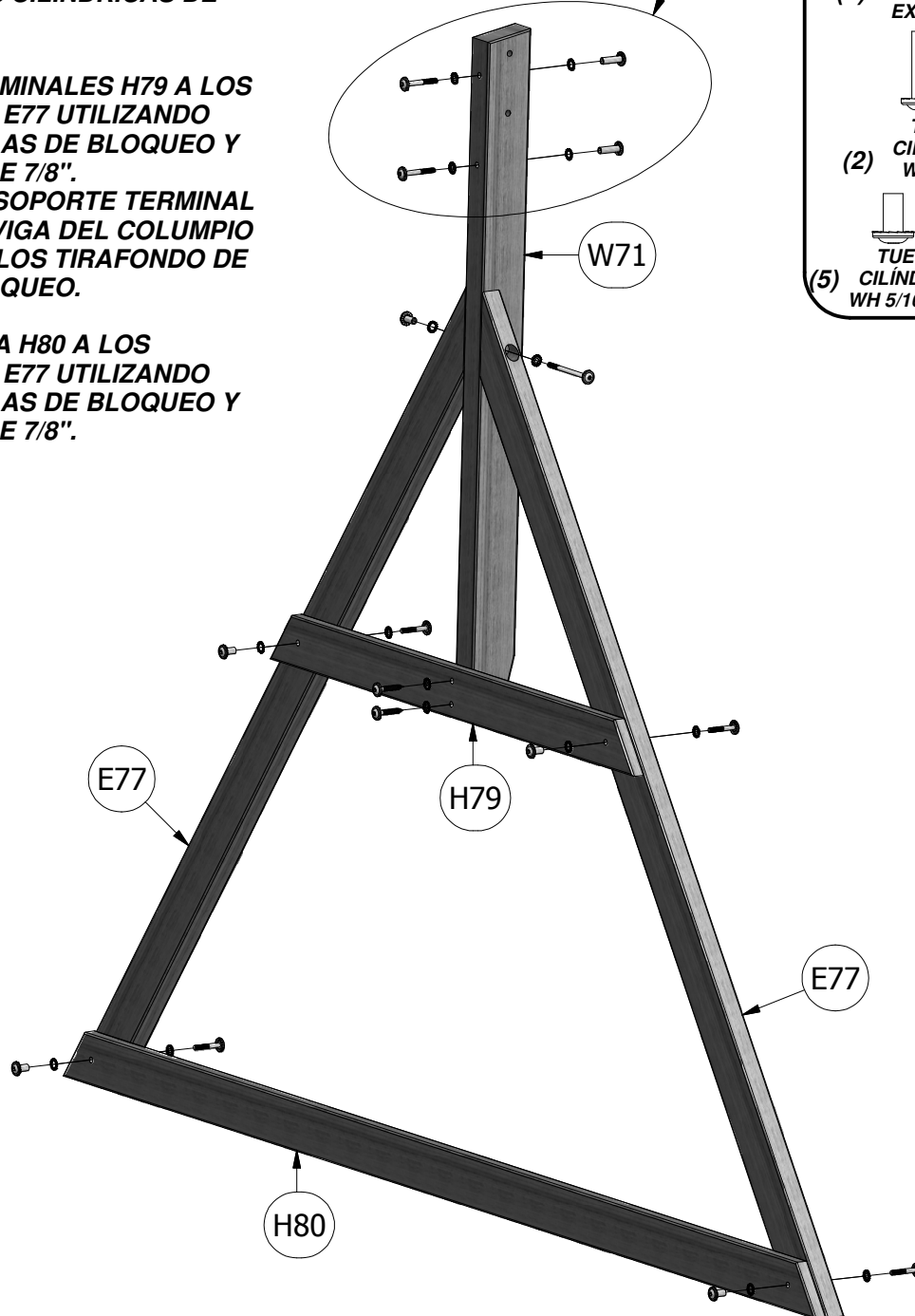

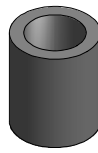
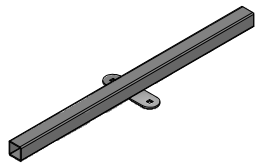

(4) EX - COJINETE BYD VERDE DEL COLUMPIO TIPO PLANEADOR - A100066

(4) EY - TUBOS DE APOYO PAC PLANEADOR - A100067

(2) EW - VELA DE APOYO VERDE - A100065

PASO 3

ADJUNTAR (2) QZ PLACAS DE TRIÁNGULO W71 SOPORTE DE LA CRUZ COLUMPIO USANDO (2) 1-3/4" PERNOS, ARANDELAS Y 7/8" TUERCAS CILÍNDRICAS (Fig. 1).

INSERTAR (4) ENLACES HANGER COLUMPIO RÁPIDO EN (4) CASQUILLOS EX Y LUEGO COLOQUE ENLACES COLUMPIO SUSPENSIÓN RÁPIDA EW PLANEADOR ADMITE EL USO DE (4) ARANDELAS PLANAS Y 5/16" TUERCAS DE SEGURIDAD, COMO SE MUESTRA (Fig. 2).

INSERTAR (4) EY CAPS APOYO PLANEADOR EN LOS EXTREMOS DE LA SE APOYA PLANEADOR, COMO SE MUESTRA (Fig. 2).

INSERTAR COLUMPIO ENLACE SUSPENSIÓN RÁPIDA Y ARANDELA DE SEGURIDAD EN LOS AGUJEROS EN EL BORDE DE LA VIGA COLUMPIO SB74. SUSPENSIÓN COLUMPIO SEGURO AL RAYO COLUMPIO SB74 USAR ARANDELAS PLANAS Y 5/16" TUERCAS DE FIJACIÓN (Fig. 3).

ADJUNTAR EW PLANEADOR APOYA AL RAYO COLUMPIO SB74 USANDO (2) 2-1/2" LOS TORNILLOS, 5-3/4" PERNOS, ARANDELAS PLANAS Y 5/16" TUERCAS DE SEGURIDAD, COMO SE MUESTRA (FIG. 3).

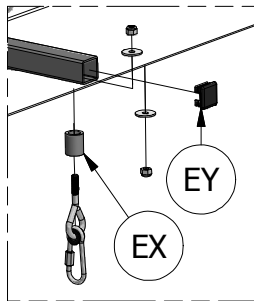
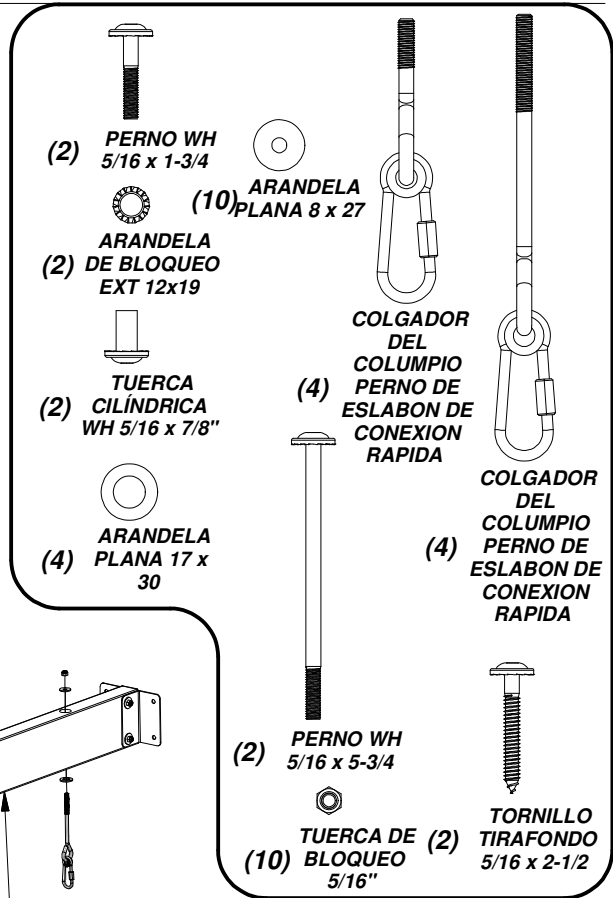

FIG. 2

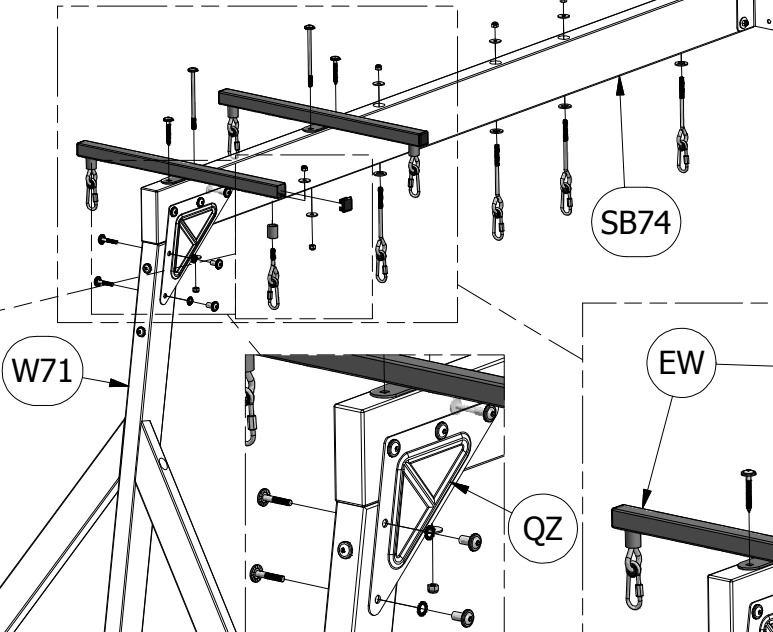

FIG. 1

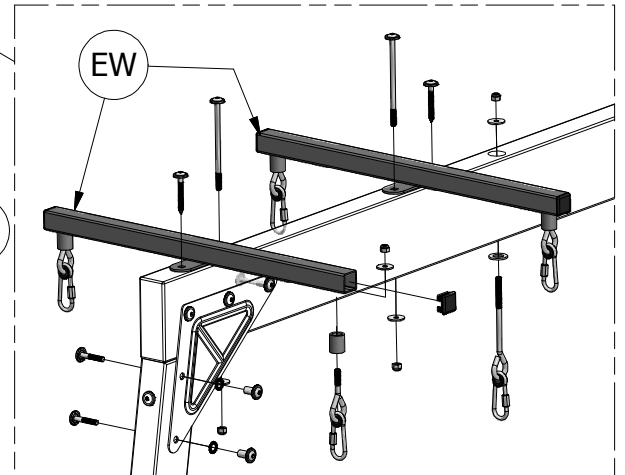
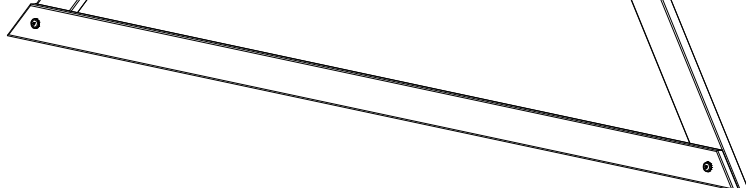
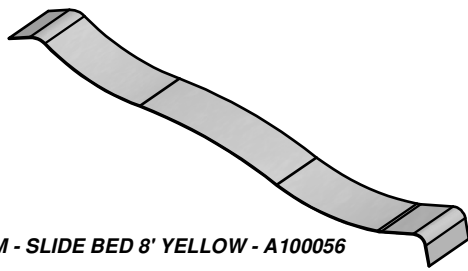

FIG. 3





(1) EM - SLIDE BED 8' YELLOW - A100056



(1) M77 - SLIDE BRACE - W100544
5/8"x3 3/8"x17 1/4" (16x86x438)

ENSAMBLAJE LA RESBALADILLA DE 8 PIES (2.4 m)

PASO 1

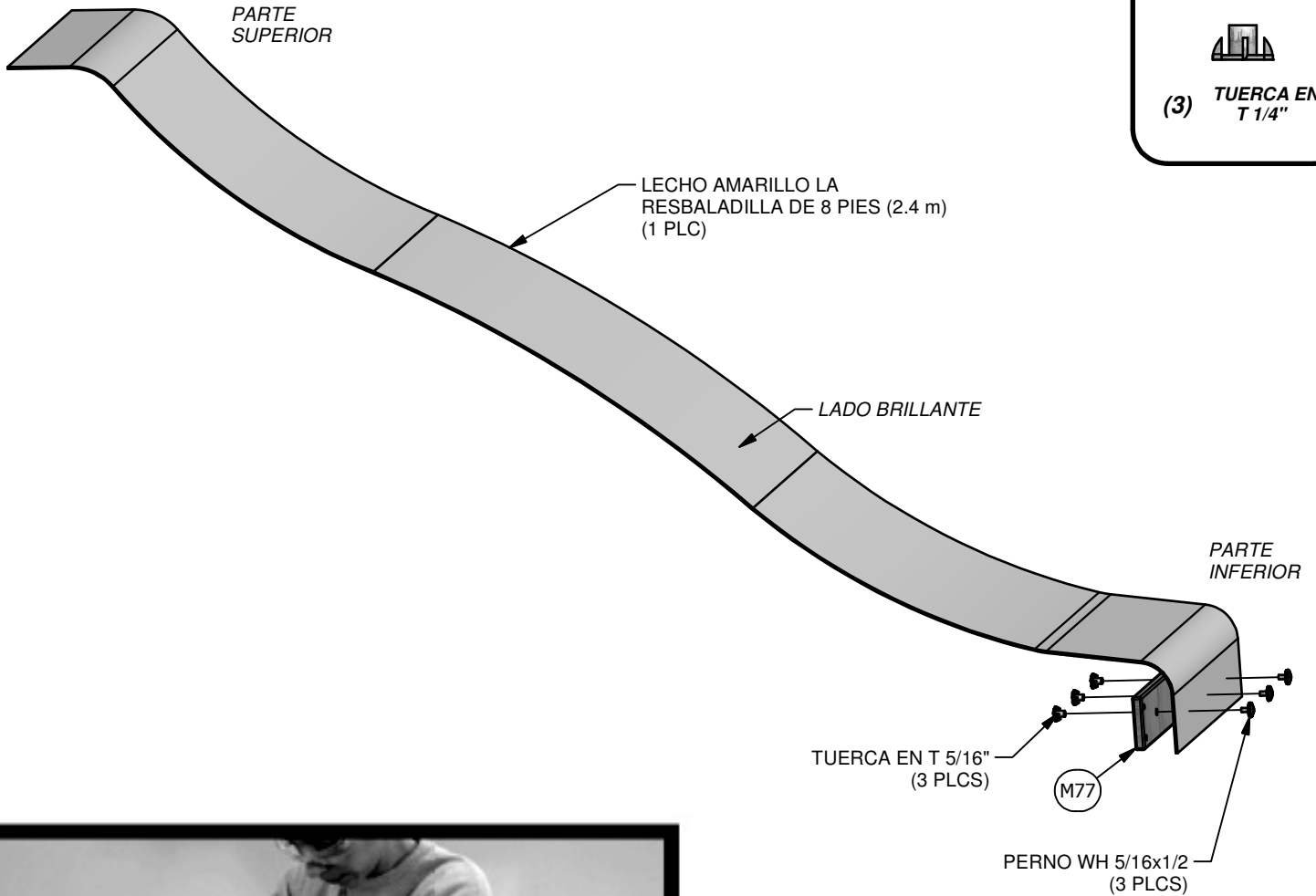
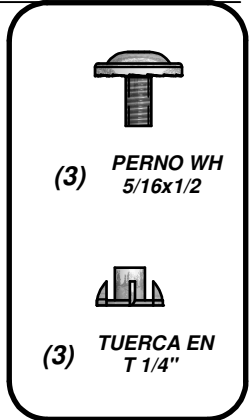

USO EL REFUERZO LA RESBALADILLA 'M77' COMO PLANTILLA. PARA PERFORAR EL AGUJERO INFERIOR EN EL LECHO LA RESBALADILLA. COLOQUE EL REFUERZO LA RESBALADILLA A 1/4" (6.3 mm) HACIA ARRIBA DEL BORDE INFERIOR DEL LECHO LA RESBALADILLA ANTES DE MARCAR EL PATRÓN DEL AGUJERO.

CONSEJO PRÁCTICO: PREDOBLAR LOS EXTREMOS FACILITARÁ EL ENSAMBLAJE.

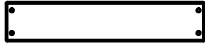

(1) EK - LARGUERO DERECHO VERDE LA RESBALADILLA DE 8 PIES (2.4 m) - A100054



(1) EL - LARGUERO IZQUIERDO VERDE LA RESBALADILLA DE 8 PIES (2.4 m) - A100055

(2) M78 - REFUERZO CENTRAL DE LA RESBALADILLA - W100545

ENSAMBLAJE LA RESBALADILLA DE 8 PIES (2.4 m)

PASO 2

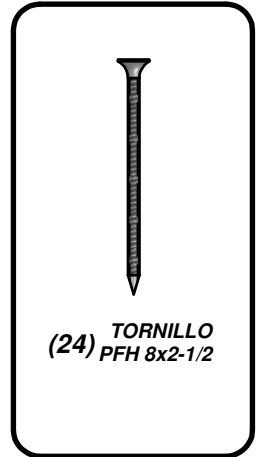
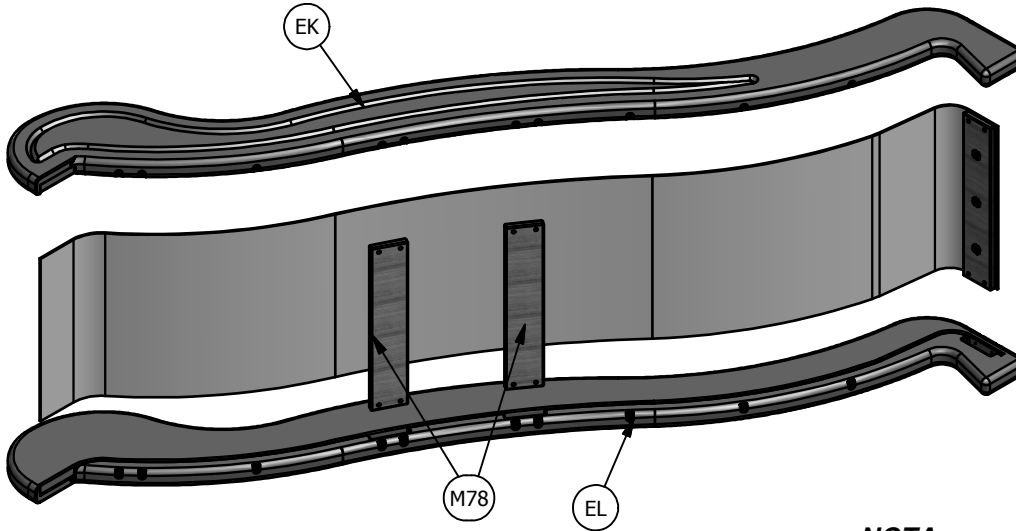

(24) TORNILLO PFH 8x2-1/2

NOTA:

ASEGÚRESE SOPORTES Y EL LECHO LA RESBALADILLA ESTÉN COMPLETAMENTE DENTRO DEL CANAL LOS LARGUEROS LA RESBALADILLA.

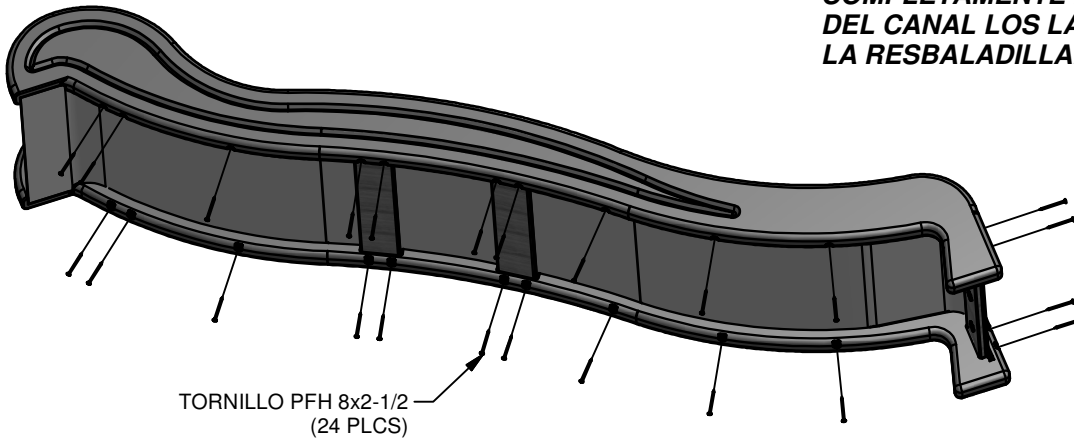

TORNILLO PFH 8x2-1/2 (24 PLCS)

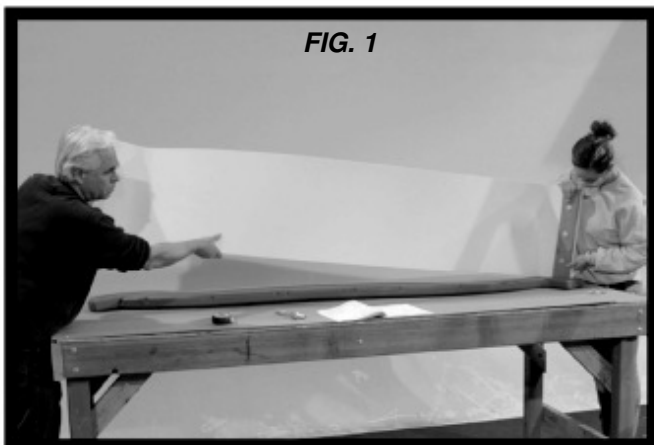

FIG. 1

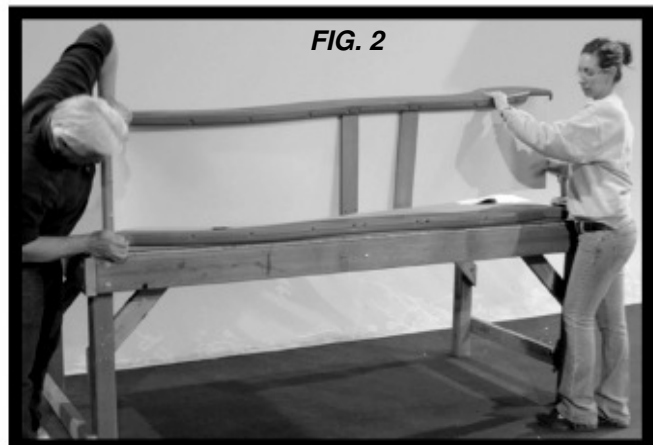

FIG. 2

CONSEJO PRÁCTICO: NECESITARÁ LA AYUDA DE OTRA PERSONA EN ESTA FASE.

(1) E1 - PATA DE LA TORRE - W102885
1 3/8"x3 3/8"x90 1/2" (36x86x2298)

(1) E2 - PATA DE LA TORRE - W102884
1 3/8"x3 3/8"x90 1/2" (36x86x2298)

(2) E3 - PATA DE LA TORRE - W100553
1 3/8"x3 3/8"x74" (36x86x1880)

(2) K1 - TABLA DE BASE - W100562
5/8"x5 1/4"x63 7/8" (16x134x1624)

(1) N1 - BLOQUE DEL COLUMPIO - W100588
5/8"x2 3/8"x63 7/8" (16x60x1624)

(1) H1 - LARGUERO IZQUIERDO DE PISO - W100557
1"x3 3/8"x63 7/8" (24x86x1624)

(4) H5 - SOPORTE DE PISO - W100598
1"x3 3/8"x3 3/8" (24x86x86)

(1) L1 - LARGUERO IZQUIERDO DE PARED - W102360
5/8"x4 3/8"x63 7/8" (16x112x1624)

(1) H2 - LARGUERO DERECHO DE PISO - W100558
1"x3 3/8"x63 7/8" (24x86x1624)

(1) L2 - LARGUERO DERECHO DE PARED - W100567
5/8"x4 3/8"x63 7/8" (16x112x1624)

PASO 1

COLOQUE UN PARAL E1 Y UN PARAL DEL FUERTE E3 DE FORMA PLANA SOBRE EL SUELO. FIJE LA TABLA DE BASE K1 A LOS PARALES DEL FUERTE E1 Y E3 UTILIZANDO PERNOS DE 1-1/2", ARANDELAS DE BLOQUEO Y TUERCAS CILÍNDRICAS DE 7/8".

FIJE EL BLOQUE DEL COLUMPIO N1 A LOS PARALES DEL FUERTE E1 Y E3 UTILIZANDO LOS TORNILLOS TIRAFONDO DE 1-1/2" Y ARANDELAS DE BLOQUEO.

FIJE EL LARGUERO IZQUIERDA DEL PISO H1 Y EL SOPORTE DEL PISO H5 A LOS PARALES DEL FUERTE E1 Y E3 UTILIZANDO PERNOS DE 2-3/4", ARANDELAS DE BLOQUEO Y TUERCAS CILÍNDRICAS DE 7/8".

FIJE EL LARGUERO IZQUIERDO DE PARED L1 A LOS PARALES DEL FUERTE E1 Y E3 UTILIZANDO PERNOS DE 1-1/2", ARANDELAS DE BLOQUEO Y TUERCAS CILÍNDRICAS DE 7/8".

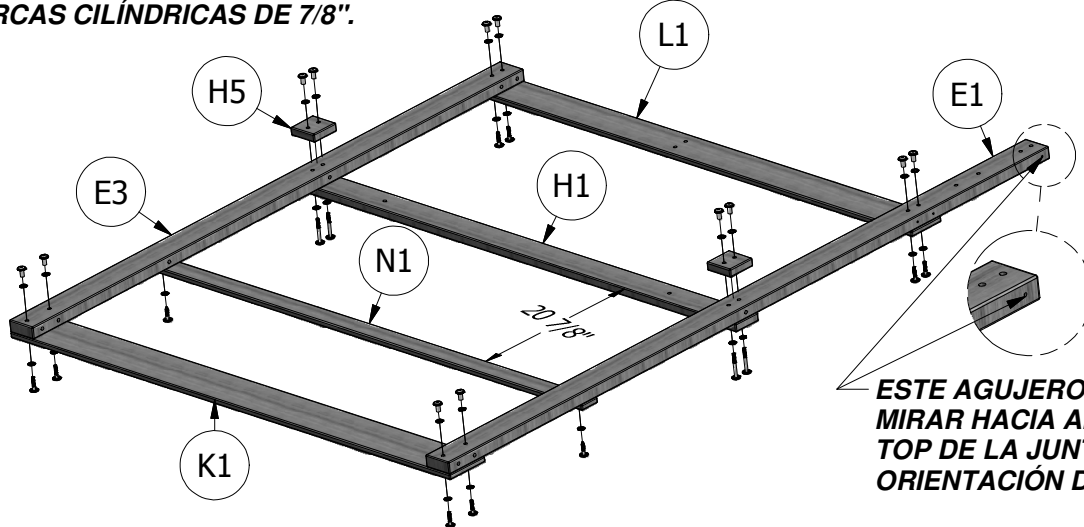

ESTE AGUJERO PILOTO BORDE DEBE MIRAR HACIA AFUERA Y ESTAR EN EL TOP DE LA JUNTA PARA LA CORRECTA ORIENTACIÓN DURANTE EL MONTAJE.

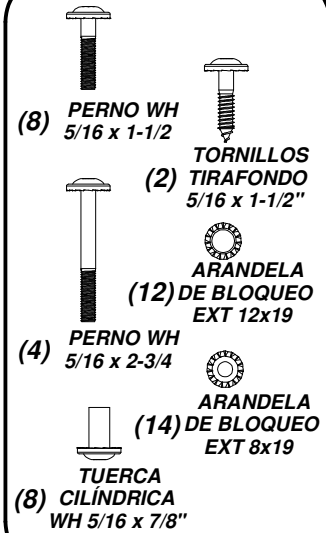

PASO 2

COLOQUE UN PARAL DEL FUERTE E2 Y UN E3 PLANO SOBRE EL SUELO.

FIJE LA TABLA DE BASE K1 A LOS PARALES DEL FUERTE E2 Y E3 UTILIZANDO PERNOS DE 1-1/2", ARANDELAS DE BLOQUEO Y TUERCAS CILÍNDRICAS DE 7/8".

FIJE EL LARGUERO DERECHO DEL PISO H2 Y EL SOPORTE DEL PISO H5 A LOS PARALES DEL FUERTE E2 Y E3 UTILIZANDO PERNOS DE 2-3/4", ARANDELAS DE BLOQUEO Y TUERCAS CILÍNDRICAS DE 7/8".

FIJE EL LARGUERO DERECHO DE PARED L2 A LOS PARALES DEL FUERTE E2 Y E3 UTILIZANDO PERNOS DE 1-1/2", ARANDELAS DE BLOQUEO Y TUERCAS CILÍNDRICAS DE 7/8".

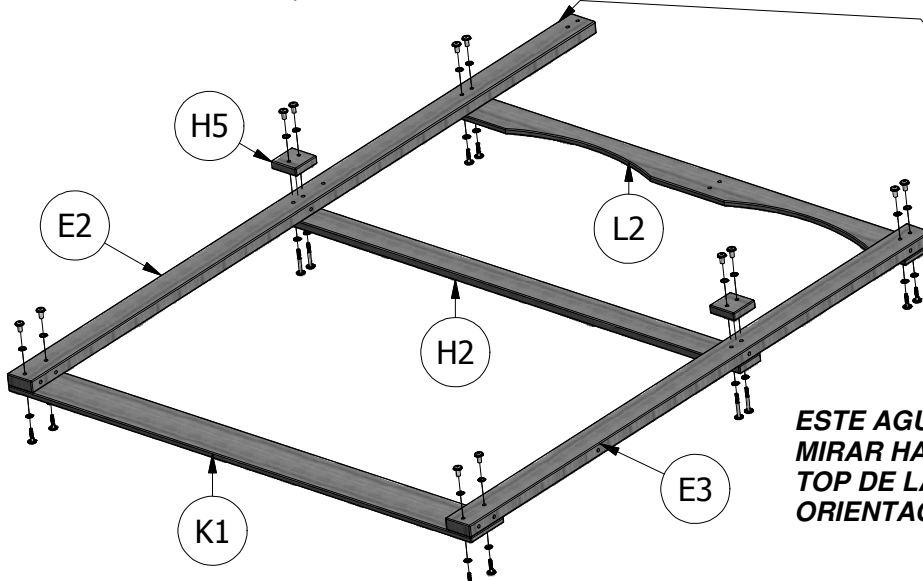

ESTE AGUJERO PILOTO BORDE DEBE MIRAR HACIA AFUERA Y ESTAR EN EL TOP DE LA JUNTA PARA LA CORRECTA ORIENTACIÓN DURANTE EL MONTAJE.

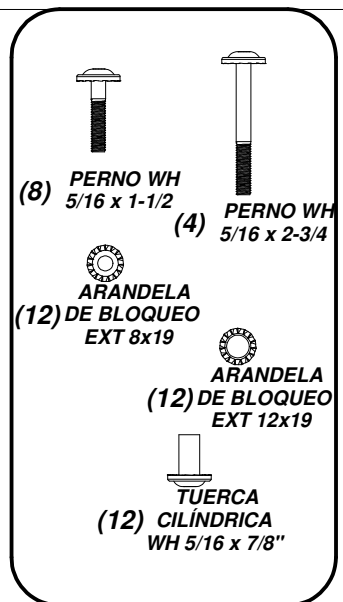



(2) **K2 - TABLA DE BASE - W100563**
5/8"x5 1/4"x40" (16x134x1016)

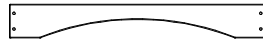

(1) **K3 - ARCO FRONTAL - W100564**
5/8"x5 1/4"x40" (16x134x1016)

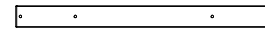

(1) **M6 - LARGUERO DE PISO - W100578**
5/8"x3 3/8"x40" (16x86x1016)

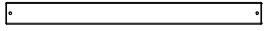

(2) **M8 - LARGUERO DE PARED - W100580**
5/8"x3 3/8"x40" (16x86x1016)



(1) **L3 - LARGUERO DE PARED - W100568**
5/8"x4 3/8"x40" (16x112x1016)



(1) **L8 - LARGUERO DE PARED DE LA CASA CLUB - W100569**
5/8"x4 3/8"x40" (16x112x1016)

PASO 3

LEVANTE LOS ENSAMBLES DE LOS PARALES Y FIJE LAS TABLAS DE TIERRA K2 A LAS PATAS DE LA TORRE E1 Y E2 Y A (2) PATAS DE LA TORRE E3 UTILIZANDO PERNOS DE 2-3/4", ARANDELAS DE BLOQUEO Y TUERCAS CILÍNDRICAS DE 1-3/4".

FIJE (2) LARGUEROS DE PARED M8 A LAS PATAS DE LA TORRE E3 UTILIZANDO PERNOS DE 2-3/4", ARANDELAS DE BLOQUEO Y TUERCAS CILÍNDRICAS DE 1-3/4".

UTILIZANDO K3 COMO PLANTILLA, PERFORE AGUJEROS GUÍA CON UNA BROCA DE TALADRO DE 1/8" Y FIJE EL ARCO FRONTAL K3 A LAS PATAS DE LA TORRE E3 UTILIZANDO TORNILLOS TIRAFONDO DE 2" Y ARANDELAS DE BLOQUEO.

FIJE EL LARGUERO DE PARED L3 A LAS PATAS DE LA TORRE E3 UTILIZANDO PERNOS DE 2-3/4", ARANDELAS DE BLOQUEO Y TUERCAS CILÍNDRICAS DE 1-3/4".

FIJE EL LARGUERO DE PISO M6 A LAS PATAS DE LA TORRE E1 Y E3 UTILIZANDO PERNOS DE 2-3/4", ARANDELAS DE BLOQUEO Y TUERCAS CILÍNDRICAS DE 1-3/4".

UTILIZANDO L8 COMO PLANTILLA, PERFORE AGUJEROS GUÍA CON UNA BROCA DE TALADRO DE 1/8" Y FIJE EL LARGUERO DE PARED DE LA CASA CLUB A LAS PATAS DE LA TORRE E1 Y E2 UTILIZANDO TORNILLOS TIRAFONDO DE 2-1/2" Y ARANDELAS DE BLOQUEO.

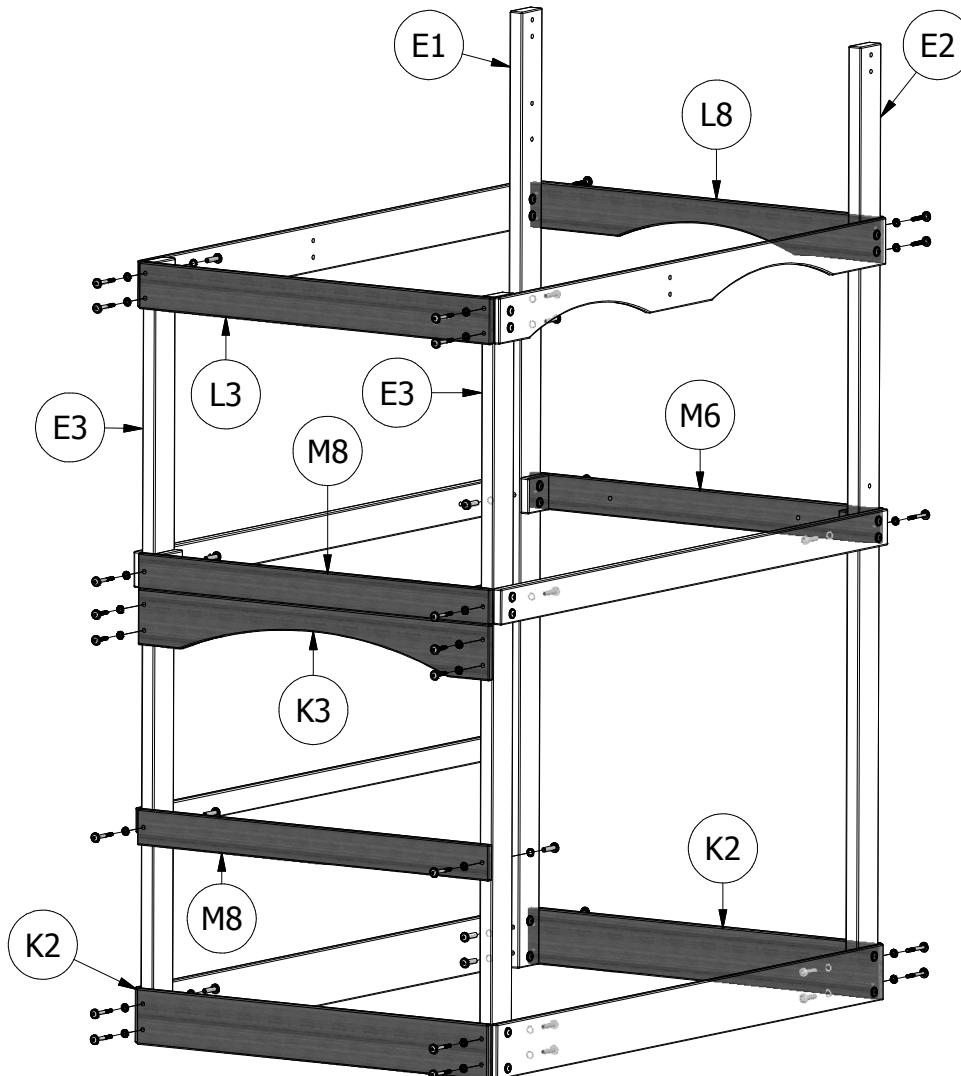
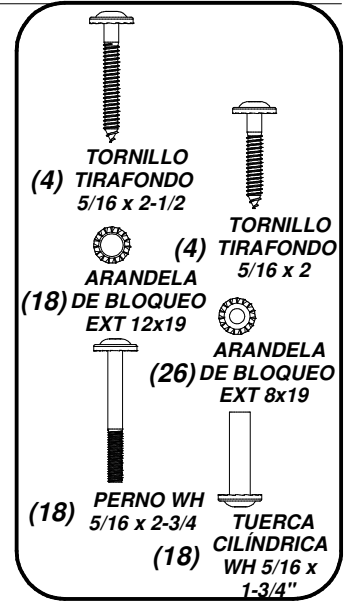

- (4) **J1 - REFUERZO DE PLATAFORMA - W100561**
1"x2 3/8"x15 3/4" (24x60x400)

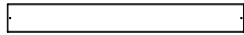

- (2) **L5 - TABLA DE PISO - W100570**
5/8"x4 3/8"x37 1/8" (16x112x942)

- (16) **M3 - TABLA DE PISO - W100575**
5/8"x3 3/8"x41 7/8" (16x86x1064)



- (1) **N2 - TABLA DE PISO - W100589**
5/8"x2 3/8"x41 7/8" (16x60x1064)

PASO 4

FIJE EL REFUERZO DE PLATAFORMA (2) J1 A LOS LARGUEROS DE PISO M6 UTILIZANDO PERNOS 1", ARANDELAS DE BLOQUEO Y TUERCAS CILÍNDRICAS DE 7/8".

FIJE EL REFUERZO DE PLATAFORMA (2) J1 A LOS LARGUEROS DE PISO H1 UTILIZANDO PERNOS 1 1/2", ARANDELAS DE BLOQUEO Y TUERCAS CILÍNDRICAS DE 7/8".

UTILIZANDO J1 COMO PLANTILLA, PERFORE AGUJEROS GUÍA CON UNA BROCA DE TALADRO DE 1/8" Y FIJE EL REFUERZO DE PLATAFORMA J1 A LAS PATAS DE LA TORRE E1, E2 Y E3.

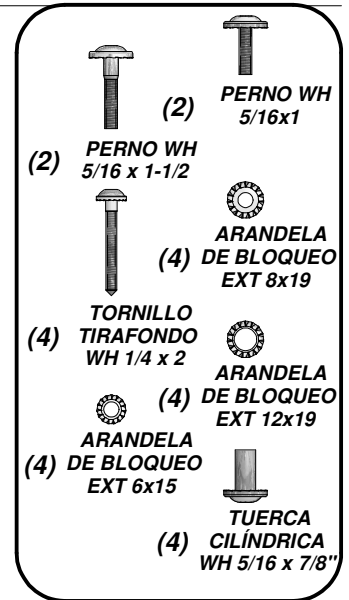
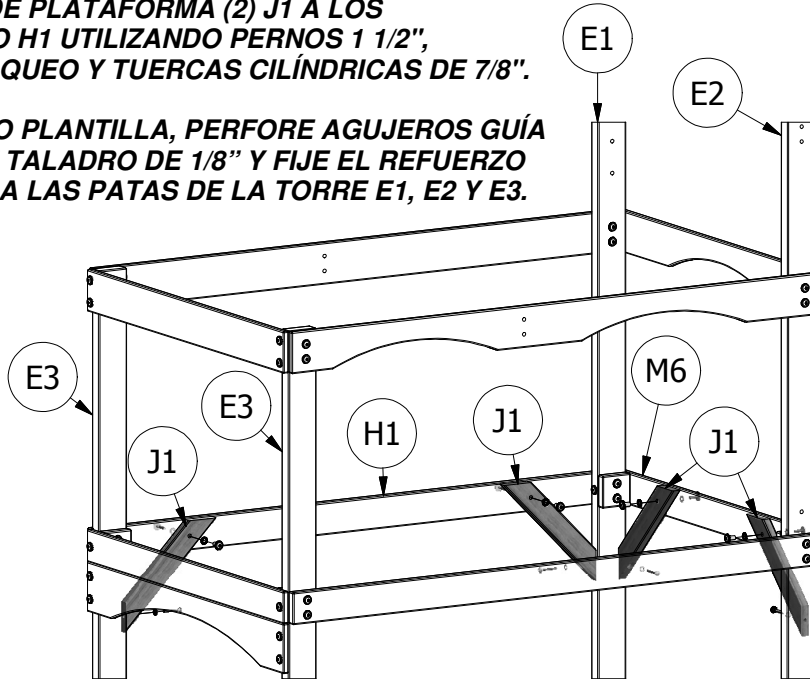

PASO 5

FIJE LAS TABLAS DE PISO L5 A LOS SOPORTES DE PISO H5 UTILIZANDO TORNILLOS DE 2".

FIJE (8) TABLAS DE PISO M3, UNA TABLA DE PISO N2 Y SEGUIDAMENTE OTRAS (8) TABLAS DE PISO M3 A LOS LARGUEROS DE PISO H1 Y H2 UTILIZANDO TORNILLOS DE 2".

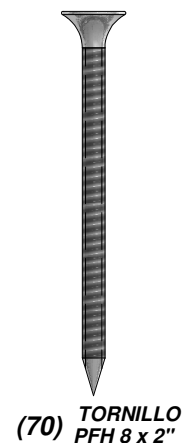
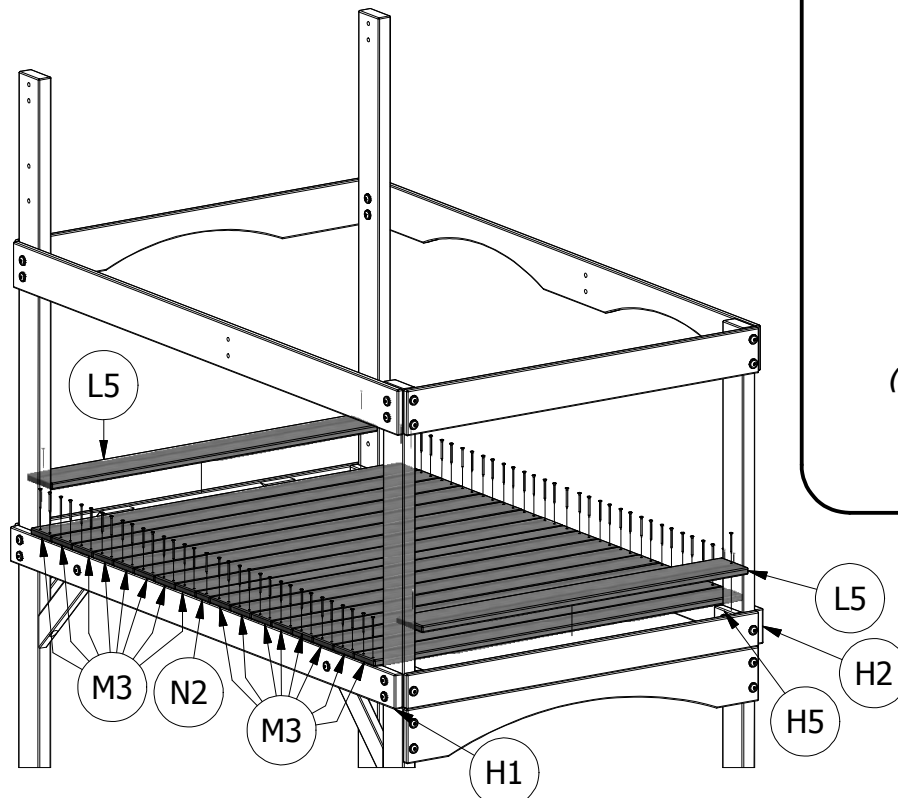

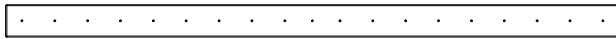

(1) **M2 - GUÍA DE PISO - W100574**
5/8"x3 3/8"x63 7/8" (16x86x1624)

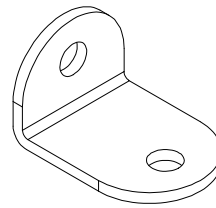

(2) **ES - SOPORTE EN "L" BYD VERDE - A100061**

PASO 6

FIJE (2) SOPORTES EN "L" ES A LOS EXTREMOS DE LA GUÍA DE PISO M2 UTILIZANDO TORNILLOS AUTOPERFORANTES DE 3/4".

FIJE LOS SOPORTES EN "L" ES Y LA GUÍA DE PISO M2 A LAS TABLAS M6 Y M8 UTILIZANDO TORNILLOS AUTOPERFORANTES DE 3/4".

FIJE LA GUÍA DE PISO M2 A LAS TABLAS DE PISO M3, M5 Y N2 UTILIZANDO TORNILLOS DE 1-1/8".

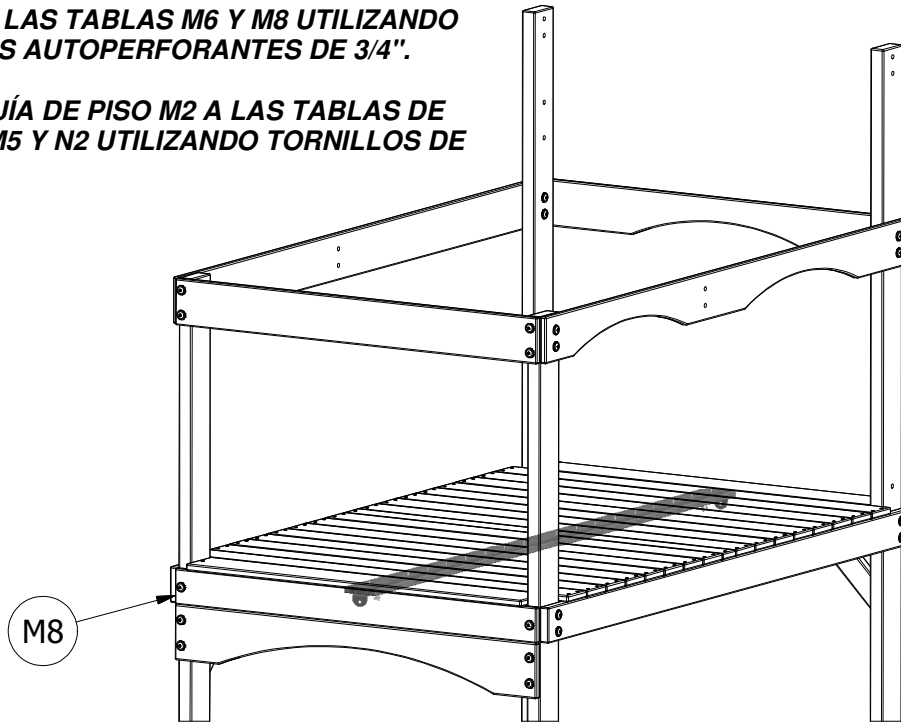

M8

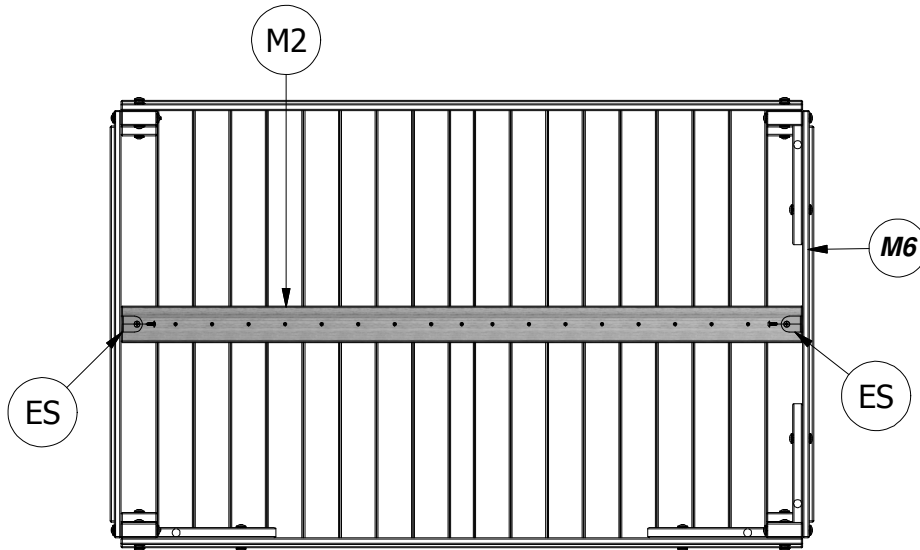

ES

M2

M6

ES

BOTTOM VIEW





TORNILLO (4) AUTORROSCANTE #14 x 3/4"

(17) TORNILLO PFH 8 x 1-1/8"

(1)  **M1 - LARGUERO DE PARED - W100573**
5/8"x3 3/8"x63 7/8" (16x86x1624)

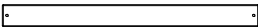
(2)  **M13 - LARGUERO DE PARED - W100585**
5/8"x3 3/8"x8 1/4" (16x86x208)

(1)  **M8 - LARGUERO DE PARED - W100580**
5/8"x3 3/8"x40" (16x86x1016)

(1)  **M14 - LARGUERO DE PARED - W100586**
5/8"x3 3/8"x6 3/4" (16x86x172)

PASO 7

FIJE EL LARGUERO DE PARED M1 A LAS PATAS DE LA TORRE E1 Y E3 UTILIZANDO TORNILLOS TIRAFONDO DE 2" Y ARANDELAS DE BLOQUEO.

FIJE EL LARGUERO DE PARED M13 A LAS PATAS DE LA TORRE E1 Y E2 UTILIZANDO TORNILLOS TIRAFONDO DE 2" Y ARANDELAS DE BLOQUEO.

FIJE EL LARGUERO DE PARED M8 A LAS PATAS DE LA TORRE E3 UTILIZANDO TORNILLOS TIRAFONDO DE 2" Y ARANDELAS DE BLOQUEO.

FIJE EL LARGUERO DE PARED M14 A LAS PATAS DE LA TORRE E2 UTILIZANDO PERNOS DE 1-1/2", ARANDELAS DE BLOQUEO Y TUERCAS CILÍNDRICAS DE 7/8".

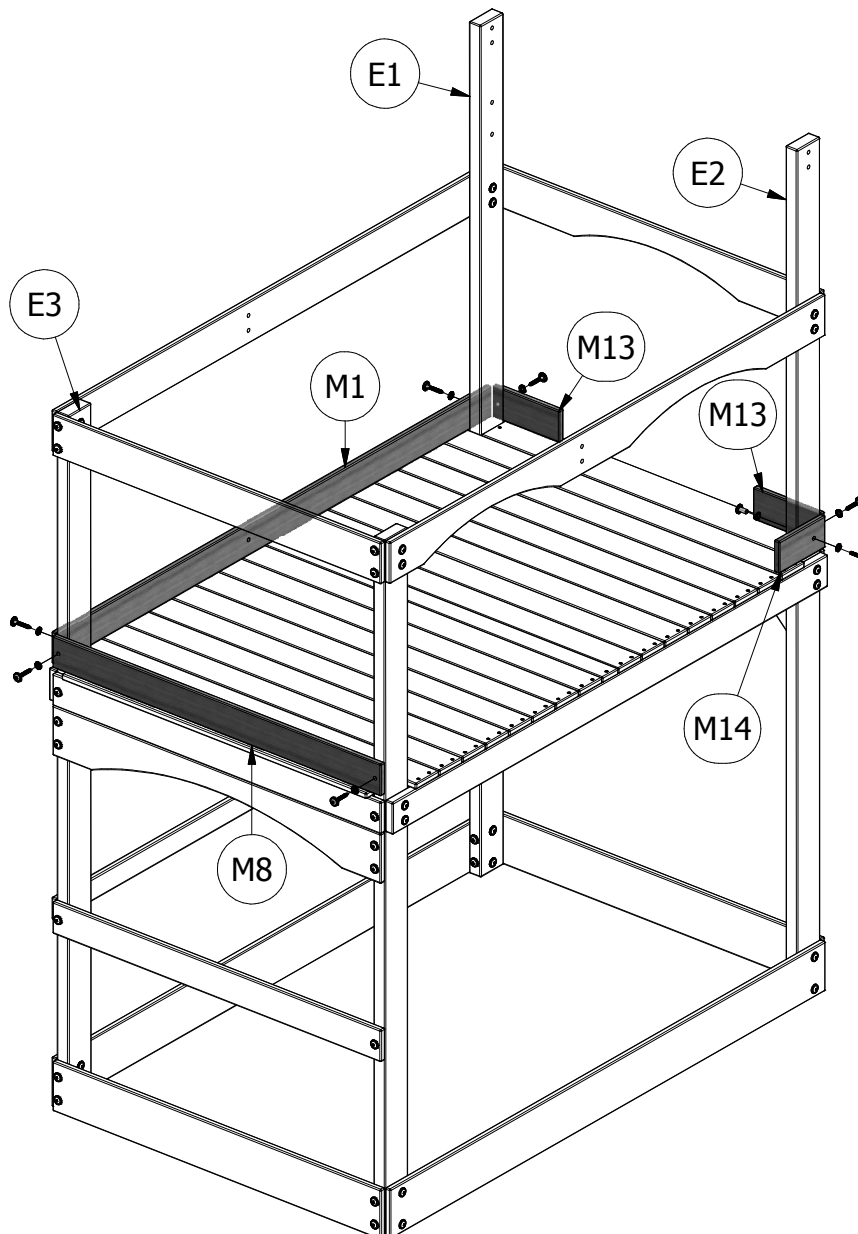
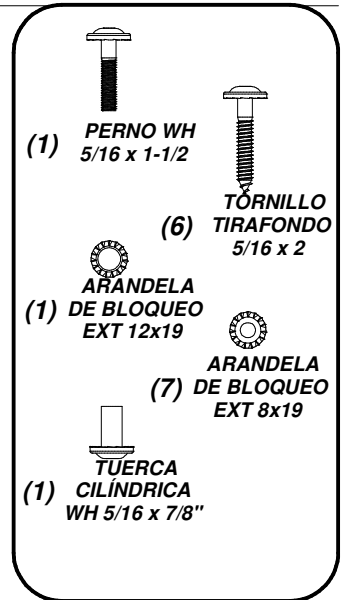



(1) **E4 - PATA DE LA CASA CLUB - W102883**
1 3/8"x3 3/8"x43 3/8" (36x86x1102)



(2) **M13 - LARGUERO DE PARED - W100585**
5/8"x3 3/8"x8 1/4" (16x86x208)

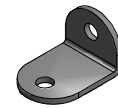

(1) **ES - SOPORTE EN "L" BYD VERDE - A100061**



(1) **E5 - PATA DE LA CASA CLUB - W102882**
1 3/8"x3 3/8"x43 3/8" (36x86x1102)



(1) **M14 - LARGUERO DE PARED - W100586**
5/8"x3 3/8"x6 3/4" (16x86x172)

PASO 8

FIJE LA PATA DE LA CASA CLUB E4 AL LARGUERO DERECHO DE PARED UTILIZANDO PERNOS DE 1-1/2", ARANDELAS DE BLOQUEO Y TUERCAS CILÍNDRICAS DE 7/8".

FIJE EL LARGUERO DE PARED M14 A LA PATA DE LA CASA CLUB E4 UTILIZANDO PERNOS DE 1-1/2", ARANDELAS DE BLOQUEO Y TUERCAS CILÍNDRICAS DE 7/8".

FIJE EL SOPORTE EN "L" ES A LA PATA DE LA CASA CLUB UTILIZANDO TORNILLOS AUTOPERFORANTES DE 3/4".

FIJE EL LARGUERO DE PARED M13 A LA PATA DE LA CASA CLUB E4 UTILIZANDO TORNILLOS TIRAFONDO DE 2" Y ARANDELAS DE BLOQUEO.

FIJE LA PATA DE LA CASA CLUB E5 AL LARGUERO IZQUIERDO DE PARED L1 UTILIZANDO PERNOS DE 1-1/2", ARANDELAS DE BLOQUEO Y TUERCAS CILÍNDRICAS DE 7/8".

FIJE LA PATA DE LA CASA CLUB E5 AL LARGUERO DE PARED M1 UTILIZANDO PERNOS DE 1-1/2", ARANDELAS DE BLOQUEO Y TUERCAS CILÍNDRICAS DE 7/8".

FIJE EL LARGUERO DE PARED M13 A LA PATA DE LA CASA CLUB E5 UTILIZANDO TORNILLOS TIRAFONDO DE 2" Y ARANDELAS DE BLOQUEO.

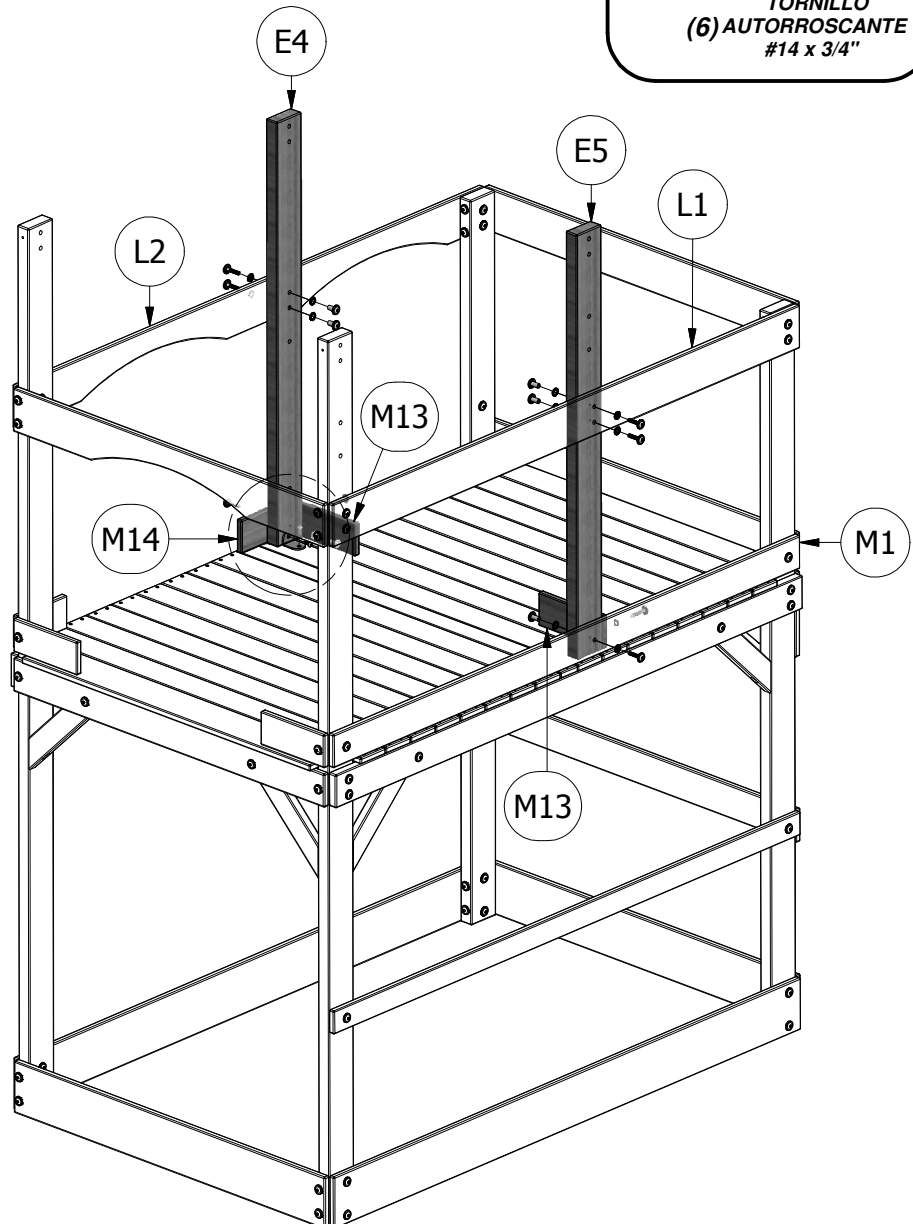
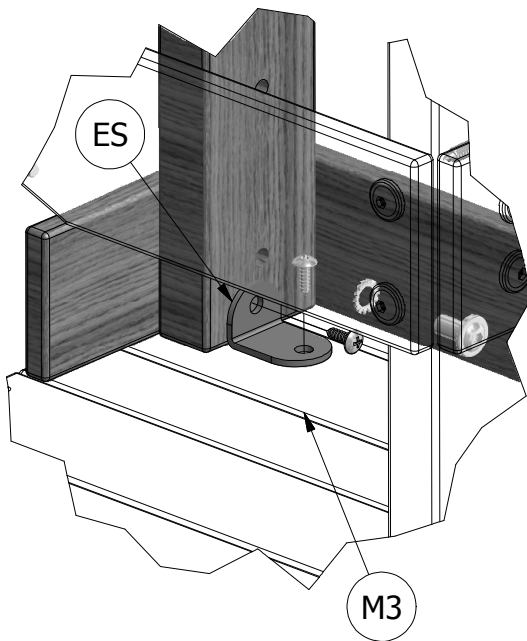
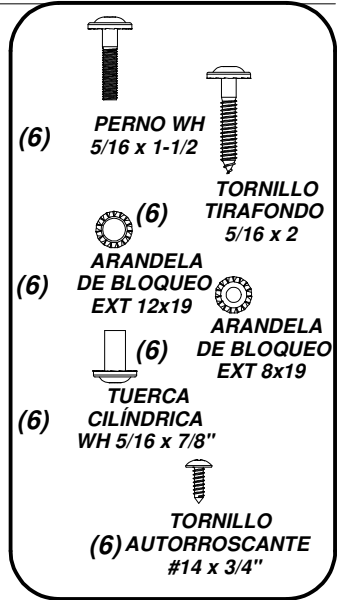

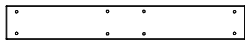

- (1) **G1 - BASE PARA LA VIGA DEL COLUMPIO - W102365**
1"x5 1/4"x37 3/8" (24x134x950)



- (1) **L8 - LARGUERO DE PARED DE LA CASA CLUB - W100569**
5/8"x4 3/8"x40" (16x112x1016)

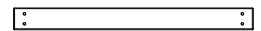

- (2) **M9 - LARGUERO DE PARED - W100581**
5/8"x3 3/8"x37 1/2" (16x86x951)

STEP 9

UTILIZANDO UN MARTILLO, INSERTE (4) TUERCAS EN T DE 5/16 EN LA BASE DE LA VIGA DEL COLUMPIO G1.

FIJE EL LARGUERO DE PARED M9 A LA PATA DE LA TORRE E1 Y LA PATA DE LA CASA CLUB E5 UTILIZANDO PERNOS DE 1-1/2", ARANDELAS DE BLOQUEO Y TUERCAS CILÍNDRICAS DE 7/8".

FIJE LA BASE DE LA VIGA DEL COLUMPIO G1 A LA PATA DE LA TORRE E1 Y LA PATA DE LA CASA CLUB E5 UTILIZANDO PERNOS DE 2", ARANDELAS DE BLOQUEO Y TUERCAS CILÍNDRICAS DE 7/8".

FIJE EL LARGUERO DE PARED M9 A LA PATA DE LA TORRE E2 Y A LA PATA DE LA CASA CLUB E4 UTILIZANDO PERNOS DE 1-1/2", ARANDELAS DE BLOQUEO Y TUERCAS CILÍNDRICAS DE 7/8".

FIJE UN LARGUERO DE PARED DE LA CASA CLUB L8 A LAS PATAS DE LA CASA CLUB E4 Y E5 UTILIZANDO TORNILLOS TIRAFONDO DE 2" Y ARANDELAS DE BLOQUEO.

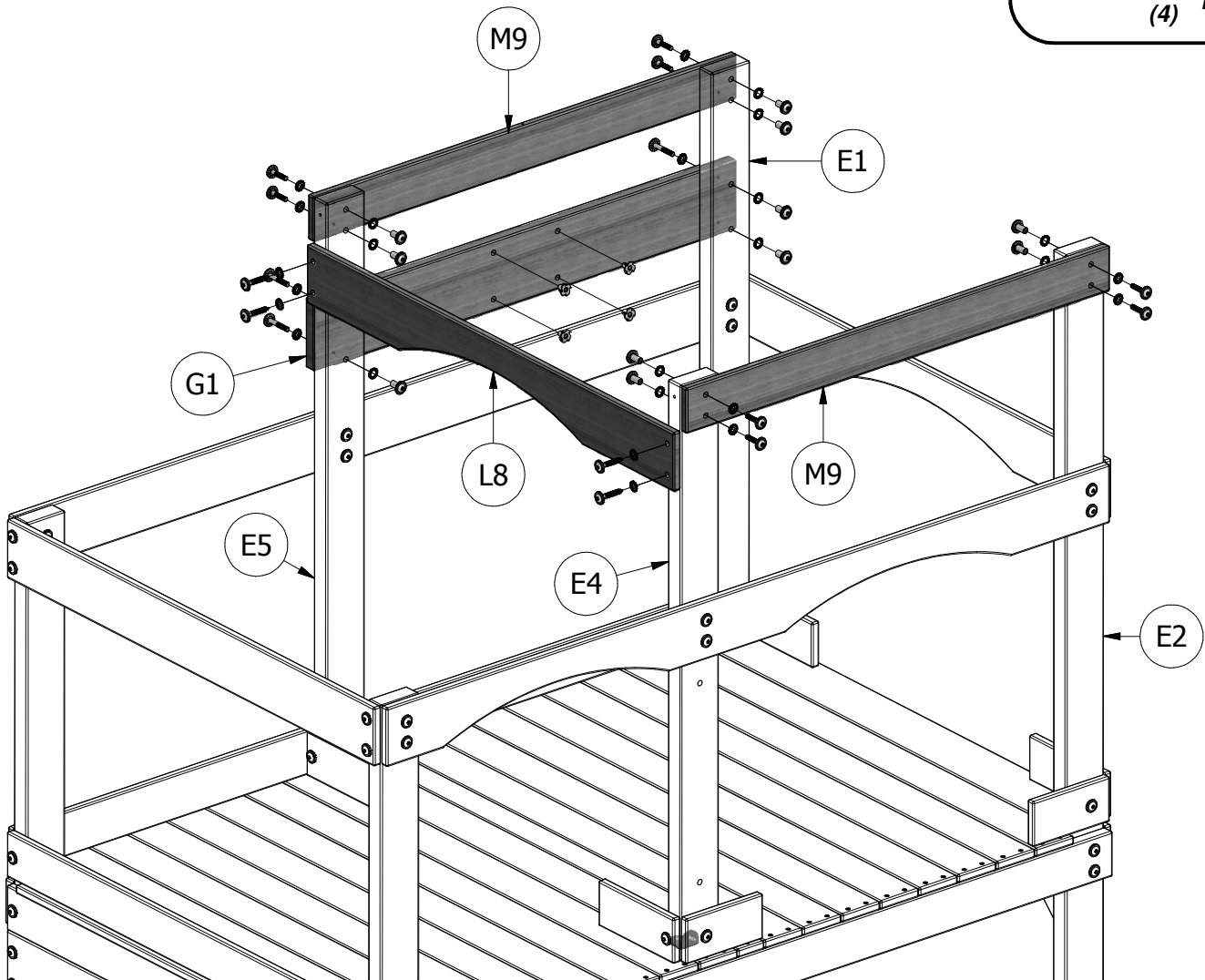
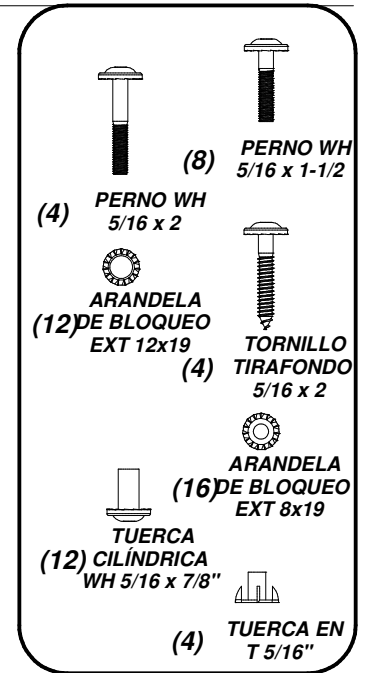

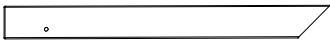

(4) **H3 - CABIO DE TECHO - W100559**
1"x3 3/8"x34" (24x86x864)



(2) **N3 - TABLA DEL GABLETE - W100590**
5/8"x2 3/8"x31 1/2" (16x60x800)



(4) **N7 - TABLA DEL GABLETE - W100594**
5/8"x2 3/8"x8" (16x60x202)

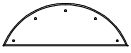

(2) **L7 - MEDIALUNA DE GABLETE - W100572**
5/8"x4 3/8"x13" (16x112x330)

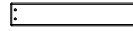

(2) **N6 - TABLA DEL GABLETE - W100593**
5/8"x2 3/8"x13" (16x60x330)

PASO 10

FIJE LA TABLA DEL GABLETE N6 A (2) CABIOS DE TECHO H3 UTILIZANDO TORNILLOS PARA MADERA DE 1-1/4".

FIJE LA TABLA DEL GABLETE N3 A (2) CABIOS DE TECHO H3 UTILIZANDO TORNILLOS PARA MADERA DE 1-1/4".

FIJE LAS (2) TABLAS DEL GABLETE N7 A (2) LOS CABIOS DE TECHO H3 UTILIZANDO TORNILLOS PARA MADERA DE 1-1/4".

FIJE LA MEDIALUNA DEL GABLETE L7 A LAS TABLAS DEL GABLETE N3, N6 Y N7 UTILIZANDO TORNILLOS PARA MADERA DE 1-1/8".

REPITA TODO EL PROCESO PARA ENSAMBLAR EL SEGUNDO ENSAMBLE DE EXTREMO DEL GABLETE.

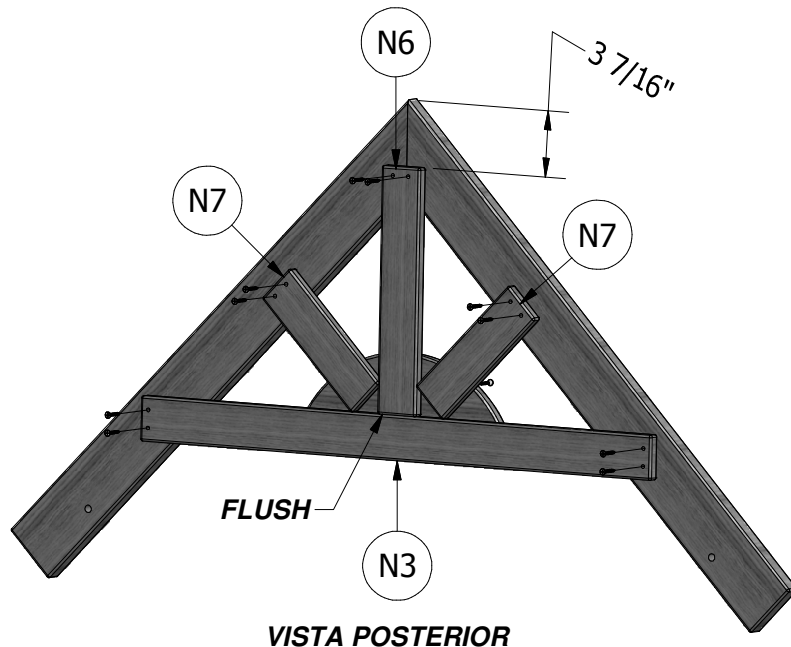
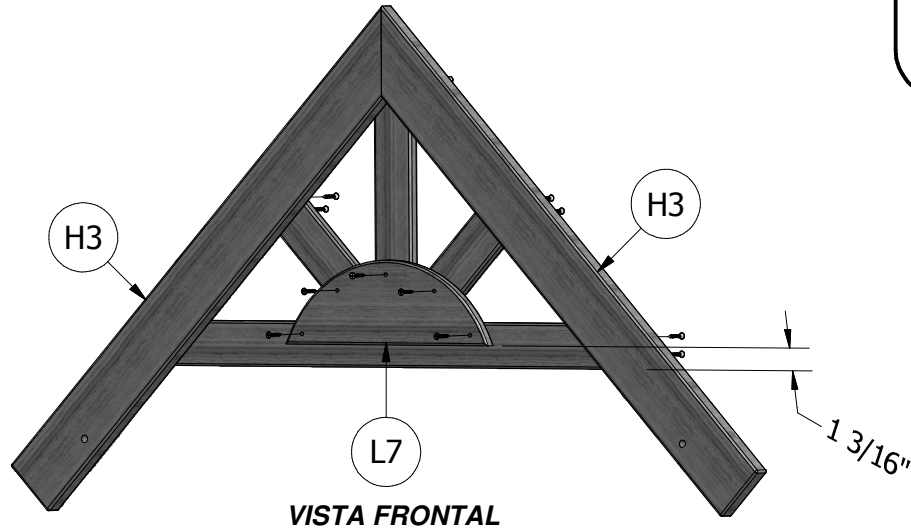
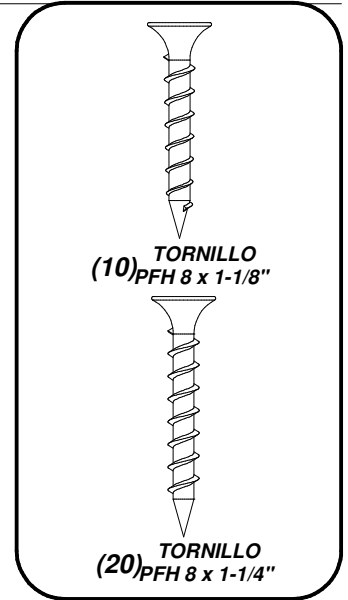

(2) **M17 - LARGUERO DE PARED - W102881**
 5/8"x3 3/8"x40" (16x86x1016)



PASO 11

COLOCAR LA ASAMBLEA TECHOS DE DOS AGUAS y M17 RAIL DE PARED PARA E1 y E2 PATAS DE LA TORRE USANDO (2) 2-1/2" TORNILLAS DE TRACCION y ARANDELAS DE SEGURIDAD.

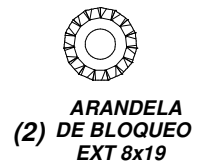
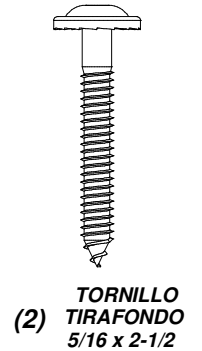
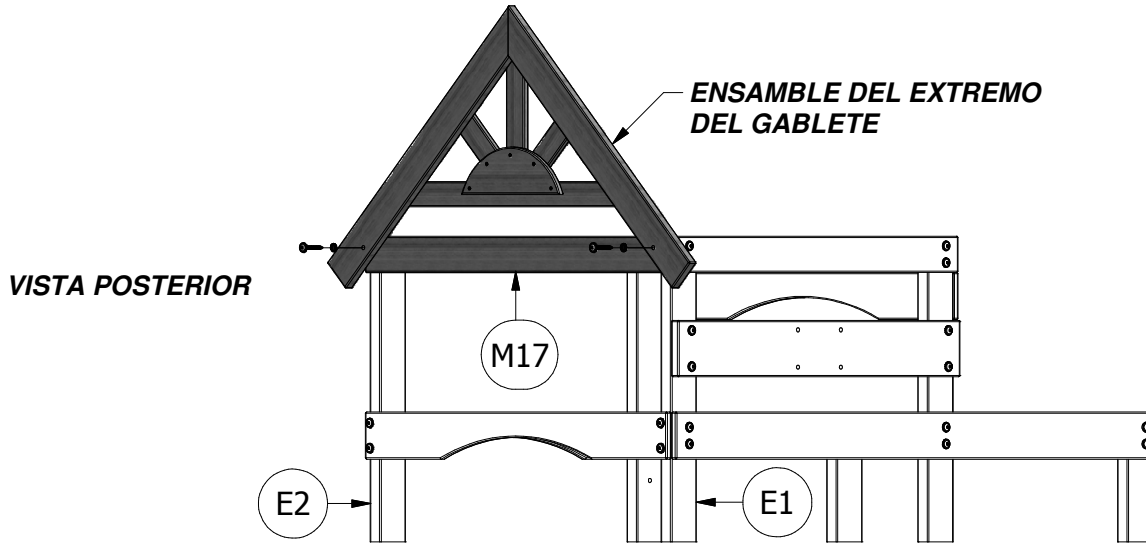

PASO 12

COLOCAR LA ASAMBLEA TECHOS DE DOS AGUAS y M17 RAIL DE PARED PARA E4 y E5 PATAS DE LA TORRE USANDO (2) 2-1/2" TORNILLAS DE TRACCION y ARANDELAS DE SEGURIDAD.

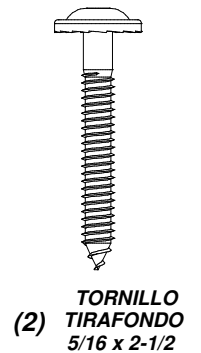
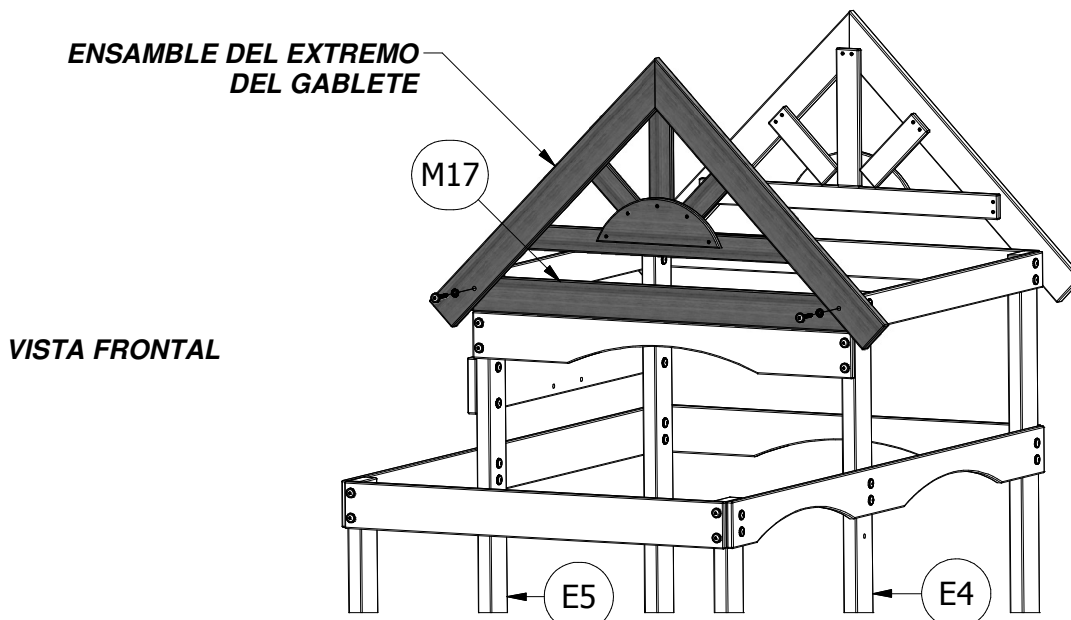

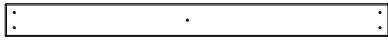

(2) **M7 - TABLA DE PARED - W100579**
5/8"x3 3/8"x40" (16x86x1016)



(9) **M11 - TABLA DE PARED - W100583**
5/8"x3 3/8"x20" (16x86x508)

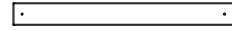

(6) **N4 - TABLA DE PARED - W100591**
5/8"x2 3/8"x23" (16x60x584)

PASO 13

FIJE LAS TABLAS DE PARED N4 A LOS LARGUEROS DE PARED M8 Y L3 UTILIZANDO TORNILLOS PARA MADERA DE 1-1/8". REFIÉRESE A LA ILUSTRACIÓN PARA EL DISTANCIAMIENTO Y LAS DIMENSIONES DEI MONTAJE.

FIJE (2) TABLAS DE PARED M7 A LAS TABLAS DE BASE A K2 Y AL ARCO FRONTAL K3 UTILIZANDO TORNILLOS PARA MADERA DE 1-1/8". REFIÉRESE A LA ILUSTRACIÓN PARA LAS DIMENSIONES DEI MONTAJE.

FIJE (9) TABLAS DE PARED M11 A LAS TABLAS DE BASE A K2 Y A LAS TABLILLAS TERMINALES DE PARED M8 UTILIZANDO TORNILLOS PARA MADERA DE 1-1/8". REFIÉRESE A LA ILUSTRACIÓN PARA LAS DIMENSIONES DEL MONTAJE.

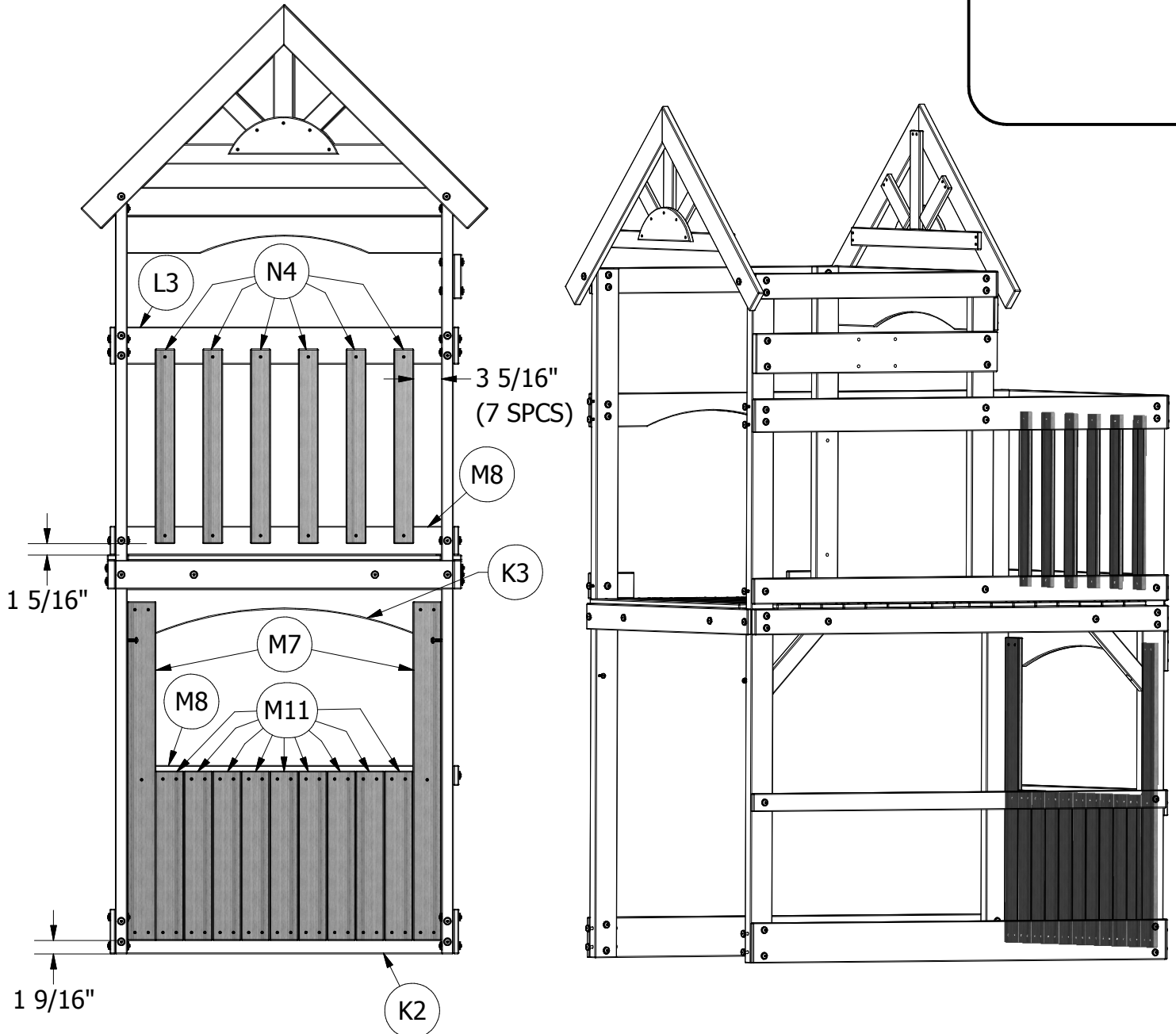
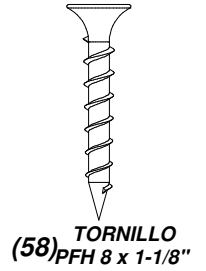



(4) **M5 - TABLA DE PARED - W100577**
5/8"x3 3/8"x42" (16x86x1066)



(2) **N8 - SOPORTE DE LA TABLA DE PARED - W100595**
5/8"x2 3/8"x6 3/4" (16x60x170)

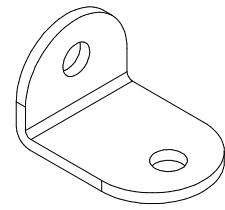

(2) **ES - SOPORTE EN "L" BYD VERDE - A100061**

PASO 14

FIJE (4) TABLAS DE PARED M5 A LOS LARGUEROS DE PARED M17 Y M13 UTILIZANDO TORNILLOS PARA MADERA DE 1-1/8".

FIJE (2) SOPORTES DE TABLAS DE PARED N8 A LAS TABLAS DE PARED M5 UTILIZANDO TORNILLOS PARA MADERA DE 1-1/8".

FIJE (2) SOPORTES EN "L" ES A LAS TABLAS DE PARED M5 UTILIZANDO TORNILLOS AUTOPERFORANTES DE 3/4".

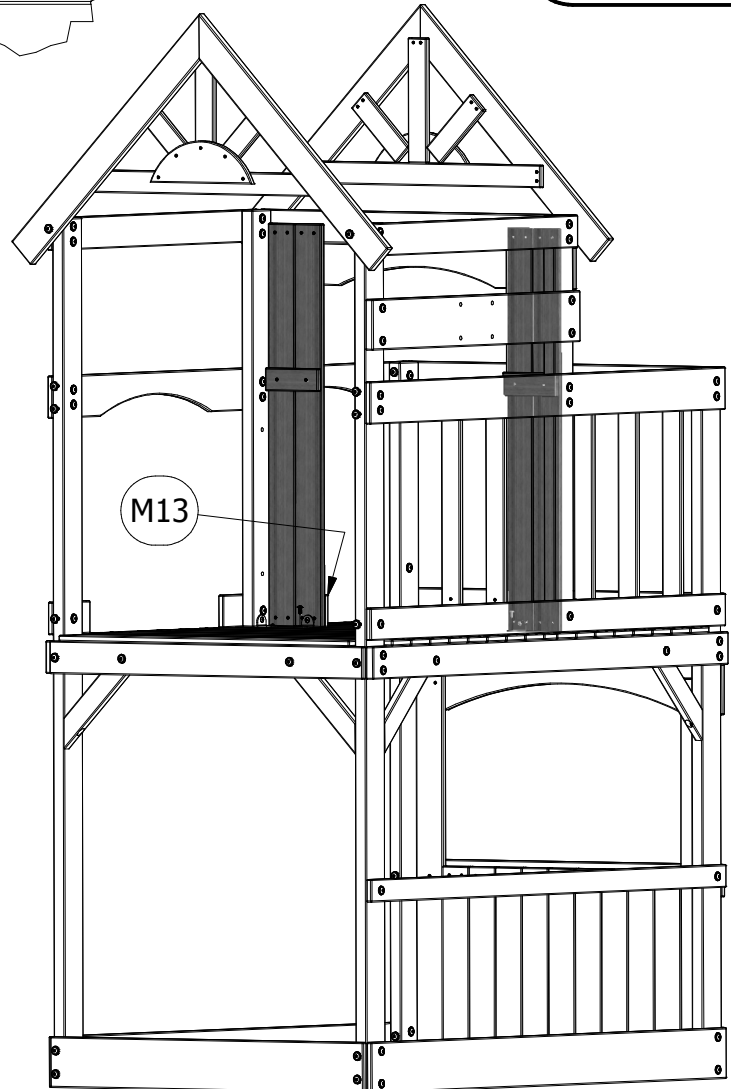
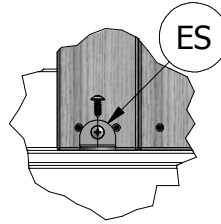
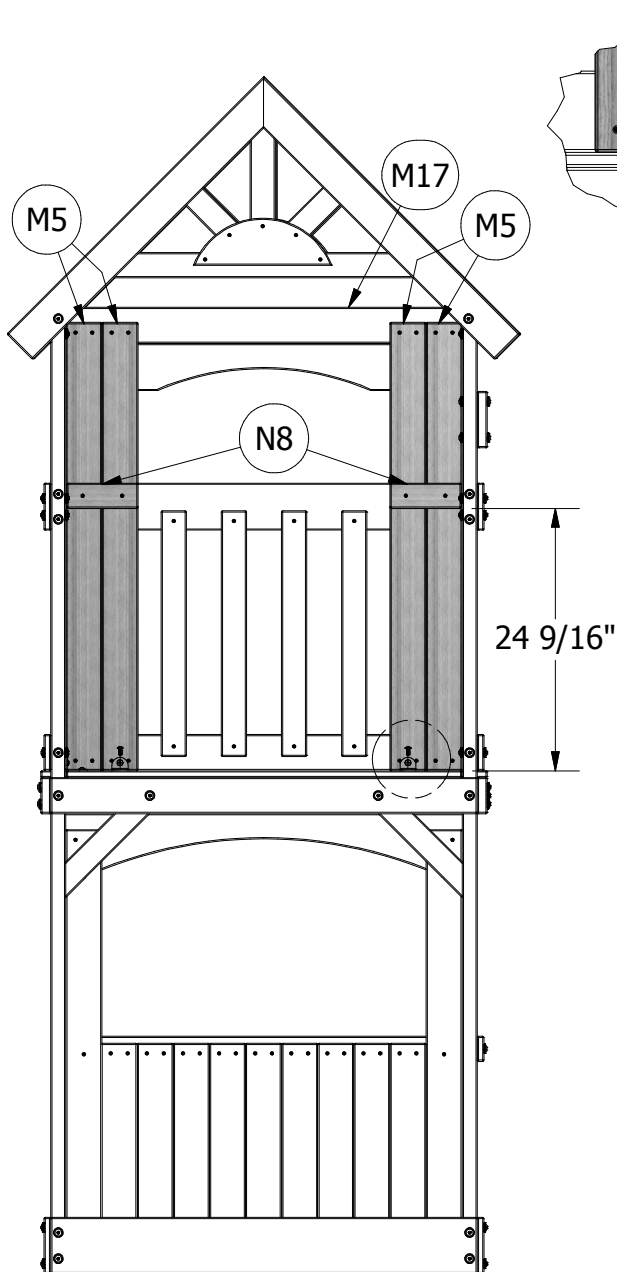
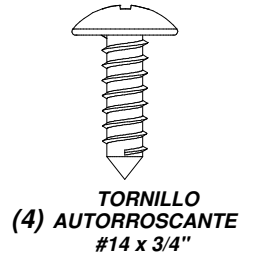
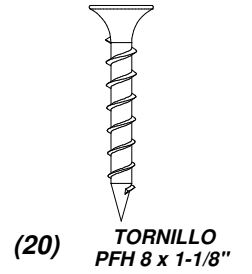

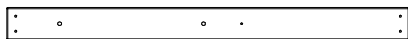

(2) **M16 - TABLA DE PARED - W100599**
5/8"x3 3/8"x42" (16x86x1066)



(3) **M12 - TABLA DE PARED - W100584**
5/8"x3 3/8"x16 7/8" (16x86x428)



(2) **M4 - TABLA DE PARED - W100576**
5/8"x3 3/8"x42" (16x86x1066)



(8) **M15 - TABLA DE PARED - W100587**
5/8"x3 3/8"x4 1/8" (16x86x106)

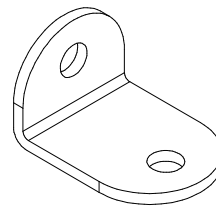

(2) **ES - SOPORTE EN "L" BYD VERDE - A100061**

PASO 15

ADJUNTAR (2) M4 y M16 LAS PAREDES A M17, M13 y L8 RIELES PARED CON (20) 1-1/8" TORNILLOS PARA MADERA.

ADJUNTAR (4) LAS PAREDES M15 M17 A LA PARED Y CARRIL L8 CASA CLUB DE PARED FERROVIARIOS QUE UTILIZAN (8) 1-1/8" TORNILLOS DE MADERA.

FIJE (3) TABLAS DE PARED M12 AL LARGUERO DE PARED M8 Y AL LARGUERO DE PARED DE LA CASA CLUB L8 UTILIZANDO TORNILLOS PARA MADERA DE 1-1/8".

FIJE (4) TABLAS DE PARED M15 A LOS LARGUEROS DE PARED M17 Y AL LARGUERO DE PARED DE LA CASA CLUB L8 UTILIZANDO TORNILLOS PARA MADERA DE 1-1/8".

ADJUNTAR (2) ES L SOPORTES PARA PLANTA DE TABLERO Y TARJETAS M3 M16 PARED CON (4) 3/4" TORNILLOS.

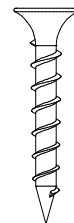
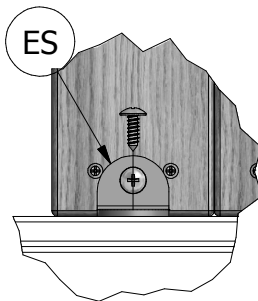
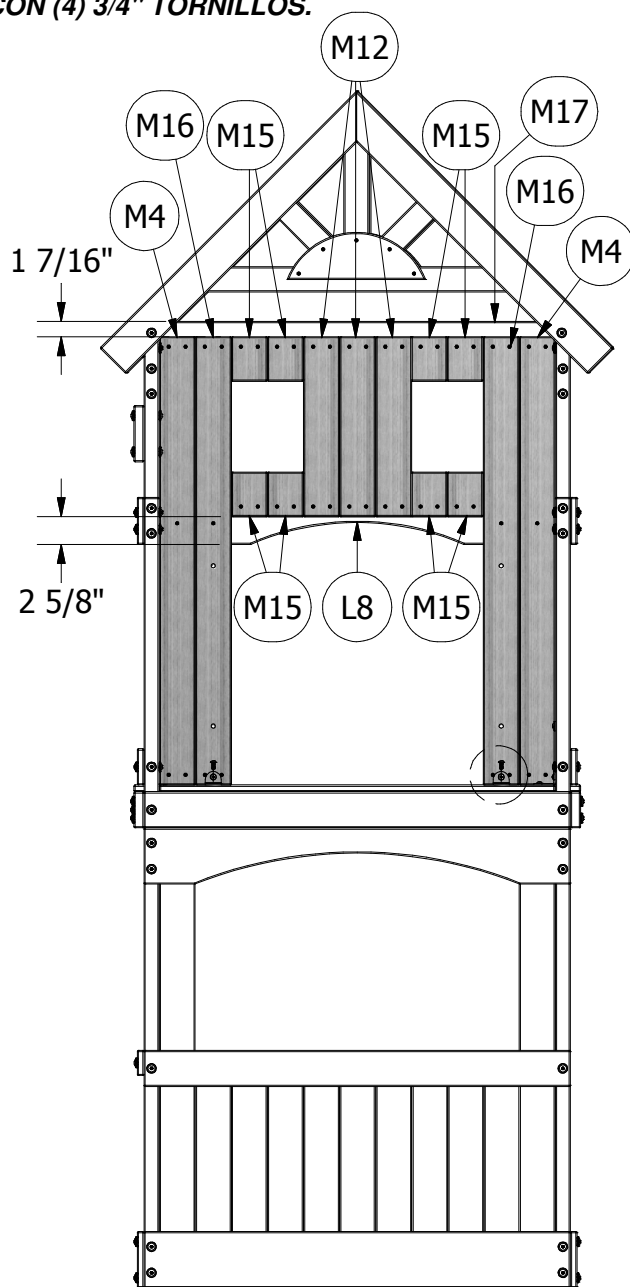

(48) **TORNILLO**
PFH 8 x 1-1/8"

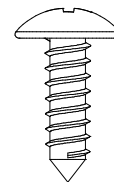

(4) **TORNILLO**
AUTORROSCANTE
#14 x 3/4"

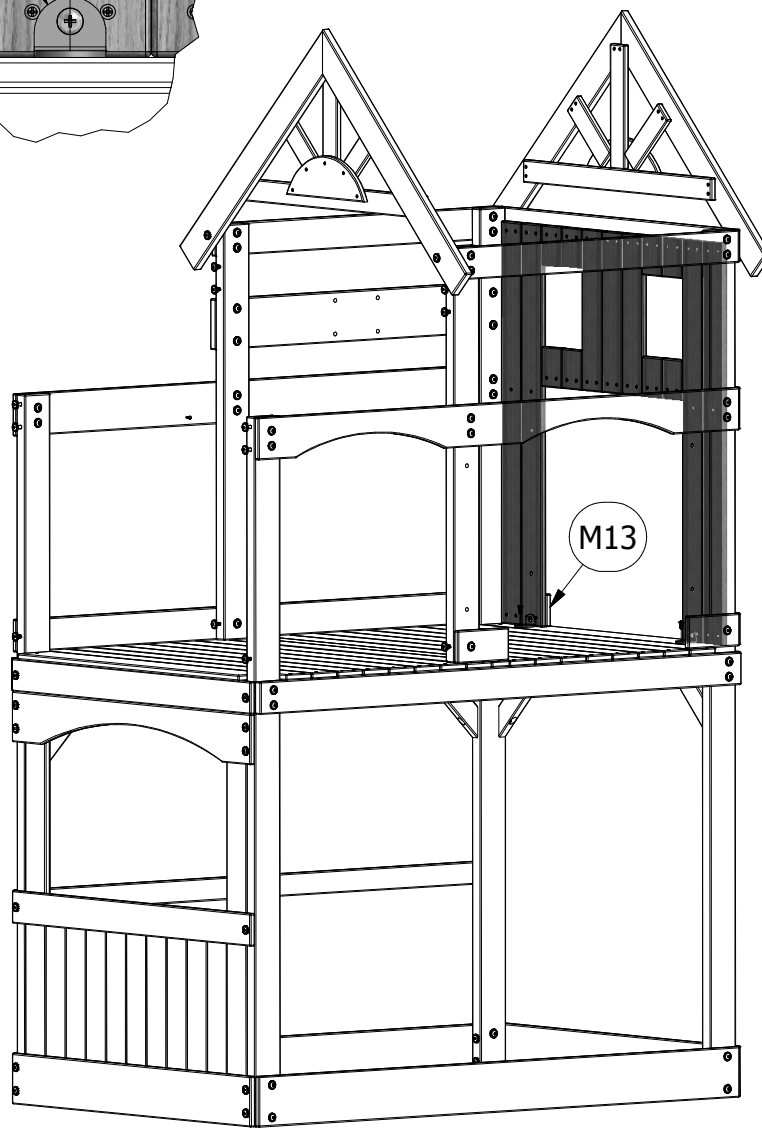



(1) **K4 - PARTE SUPERIOR DE LA MESA - W100565**
5/8"x5 1/4"x37" (16x134x940)



(2) **H4 - SOPORTE DE LA MESA - W100560**
1"x2"x4" (24x51x102)

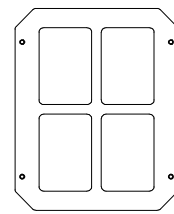

(2) **GK - MARCO DE VENTANA - A100146**

PASO 16

FIJE (2) MARCOS DE VENTANA GK A LA PARTE EXTERIOR DEL FUERTE UTILIZANDO TORNILLOS PWH DE 3/4".



VISTA POSTERIOR

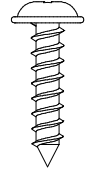

(8) **TORNILLO**
PWH 8x3/4"

PASO 17

UTILIZANDO K4 COMO PLANTILLA, PERFORE AGUJEROS GUÍA CON UNA BROCA DE TALADRO DE 1/8" Y FIJE LA PARTE SUPERIOR DE LA MESA K4 AL BORDE DEL LARGUERO DE PARED M8 UTILIZANDO TORNILLOS PARA MADERA DE 1-1/4".

FIJE EL SOPORTE DE LA MESA H4 AL LARGUERO DE PARED M8 Y A LA PARTE SUPERIOR DE LA MESA K4 UTILIZANDO TORNILLOS PARA MADERA DE 1-1/4".

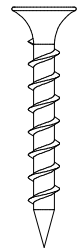
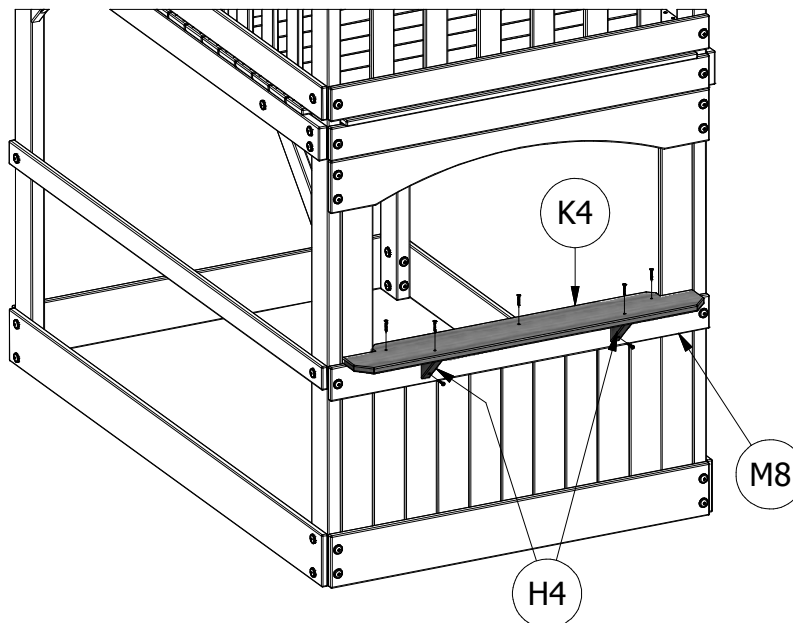

(7) **TORNILLO**
PFH 8 x 1-1/4"



(9) **M4 - TABLA DE PARED - W100576**
5/8"x3 3/8"x42" (16x86x1066)



(4) **N4 - TABLA DE PARED - W100591**
5/8"x2 3/8"x23" (16x60x584)

PASO 18

FIJE (4) TABLAS DE PARED N4 AL LARGUERO IZQUIERDO DE PARED L1 Y AL LARGUERO DE PARED M1 UTILIZANDO TORNILLOS PARA MADERA DE 1-1/8".

FIJE (9) TABLAS DE PARED M4 A LOS LARGUEROS DE PARED M1, L1 Y M9 UTILIZANDO TORNILLOS PARA MADERA DE 1-1/8".

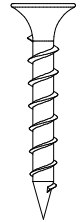
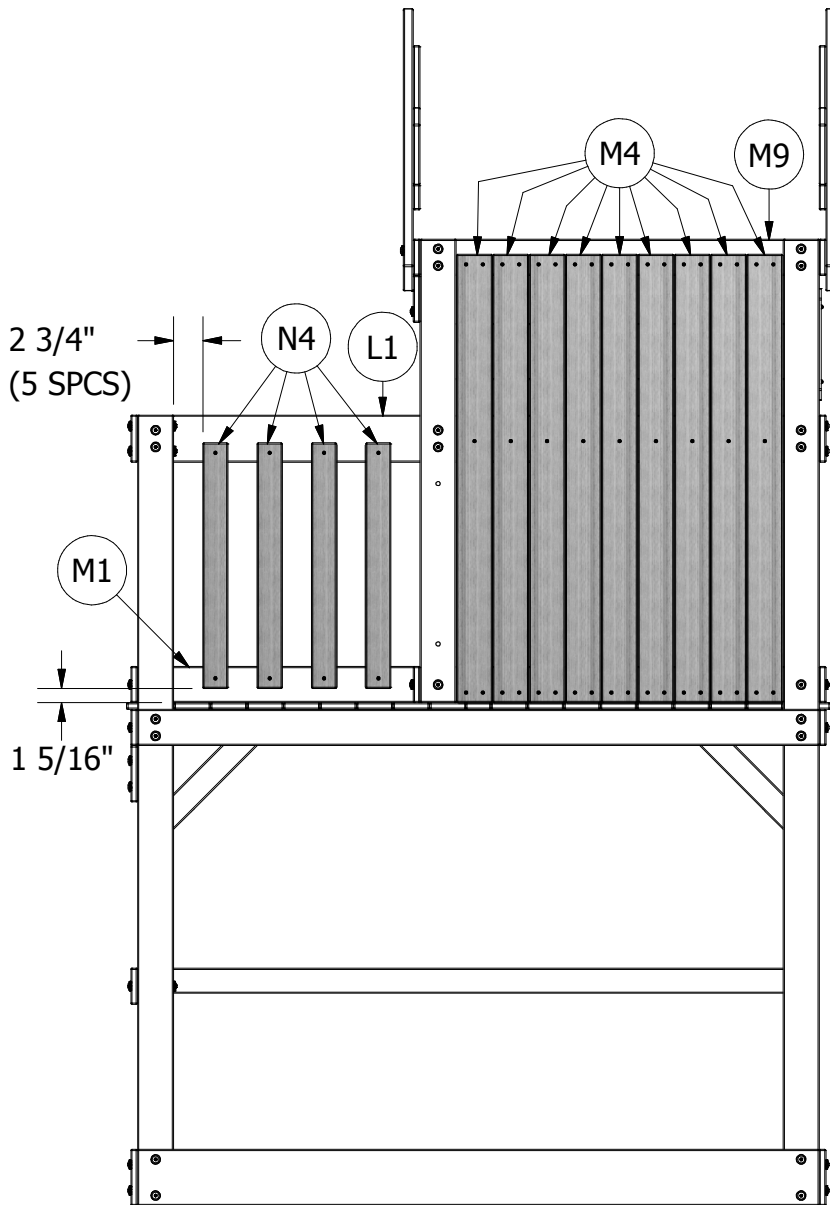

(53) **TORNILLO**
PFH 8 x 1-1/8"

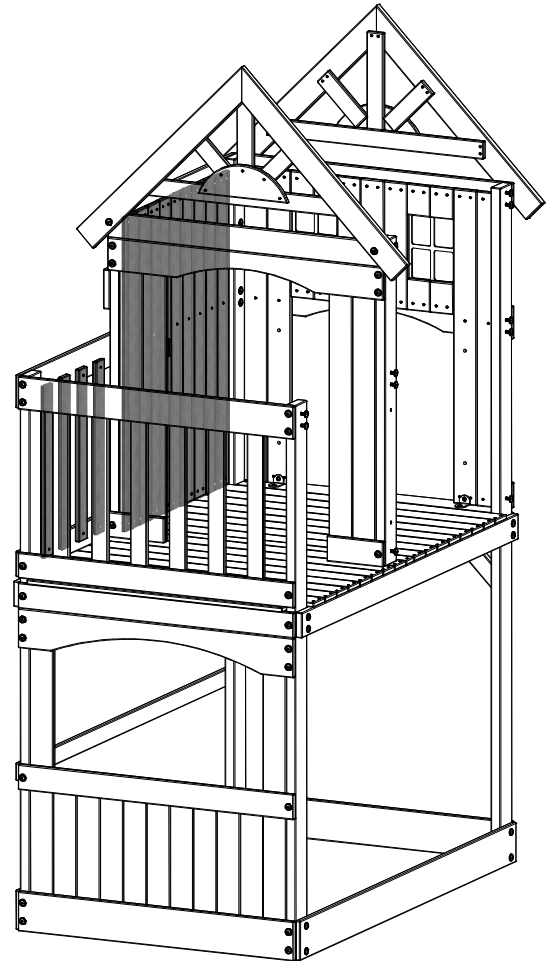



(2) **M10 - TABLA DE PARED - W100582**
5/8"x3 3/8"x25" (16x86x634)

PASO 19

FIJE (2) TABLAS DE PARED M10 AL LARGUERO DE PARED DERECHA L2 Y A LOS LARGUEROS DE PARED M14 UTILIZANDO TORNILLOS PARA MADERA DE 1-1/8".

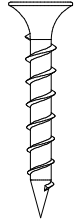

(8) **TORNILLO**
PFH 8 x 1-1/8"

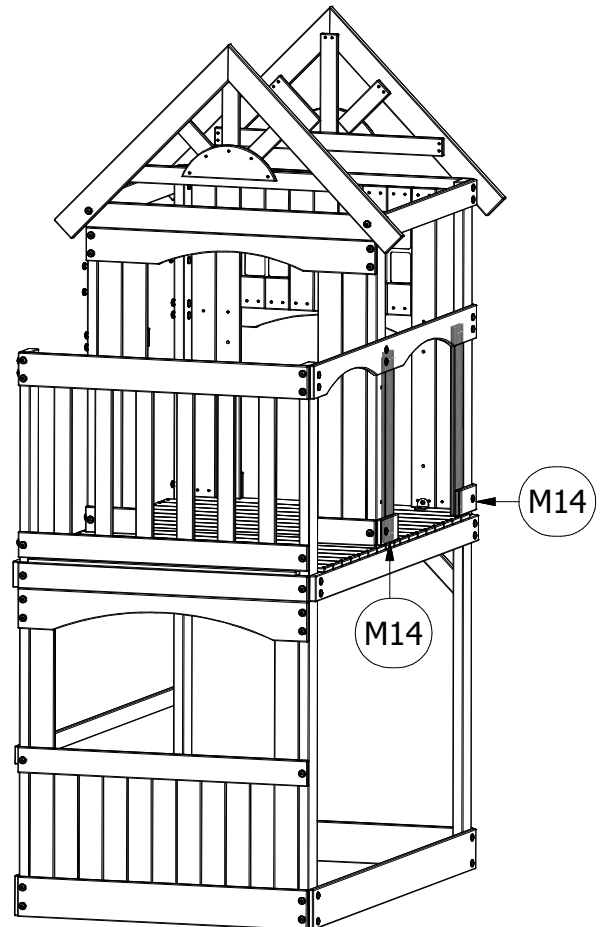
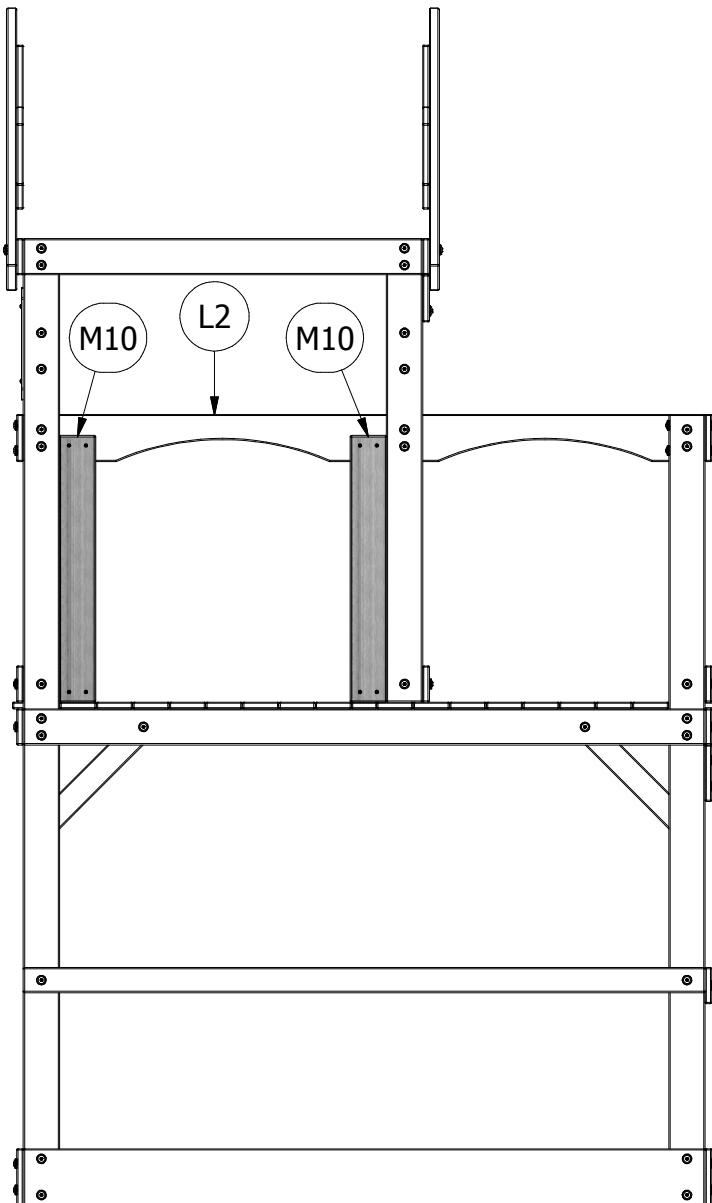

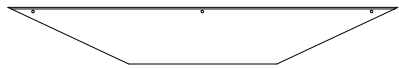

(2) **L6 - CABEZAL DE LA VENTANA MIRADOR - W100571**
5/8"x4 3/8"x30 1/2" (16x112x774)

(6) **N9 - TABLA DE LA VENTANA MIRADOR - W100596**
5/8"x2 3/8"x6 1/4" (16x60x158)



(6) **N5 - TABLA DE LA VENTANA MIRADOR - W100592**
5/8"x2 3/8"x13 1/8" (16x60x332)

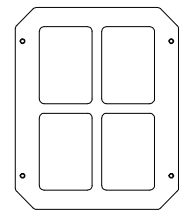

(3) **GK - MARCO VERDE DE VENTANA - A100146**

PASO 20

COMENZANDO EN EL CENTRO, TALADRE AGUJEROS GUÍA UTILIZANDO UNA BROCA DE TALADRO DE 1/8" Y FIJE LAS TABLAS DE LA VENTANA MIRADOR N9 AL BORDE DE LOS CABEZALES DE LA VENTANA MIRADOR L6 UTILIZANDO TORNILLOS DE 1-1/8" Y TORNILLOS DE 1". NECESITARÁ UBICAR EL CENTRO DEL CABEZAL L6 Y LAS TABLAS N9 PARA LA ALINEACIÓN ADECUADA.

UTILIZANDO N5 COMO PLANTILLA, PERFORE AGUJEROS GUÍA CON UNA BROCA DE TALADRO DE 1/8" Y FIJE (2) TABLAS DE LA VENTANA MIRADOR N5 A AMBOS CABEZALES DE LA VENTANA MIRADOR L6 UTILIZANDO TORNILLOS PARA MADERA DE 1-1/8". CERCÍORSE DE QUE LAS CARAS SUPERIOR E INFERIOR DE LOS CABEZALES L6 ESTÉN A RAS CON LOS EXTREMOS DE LAS TABLAS N5, COMO SE ILUSTRÁ.

CENTRE Y FIJE EL MARCO DE LA VENTANA GK A LAS TABLAS DE LA VENTANA MIRADOR N5 UTILIZANDO TORNILLOS PWH DE 3/4".

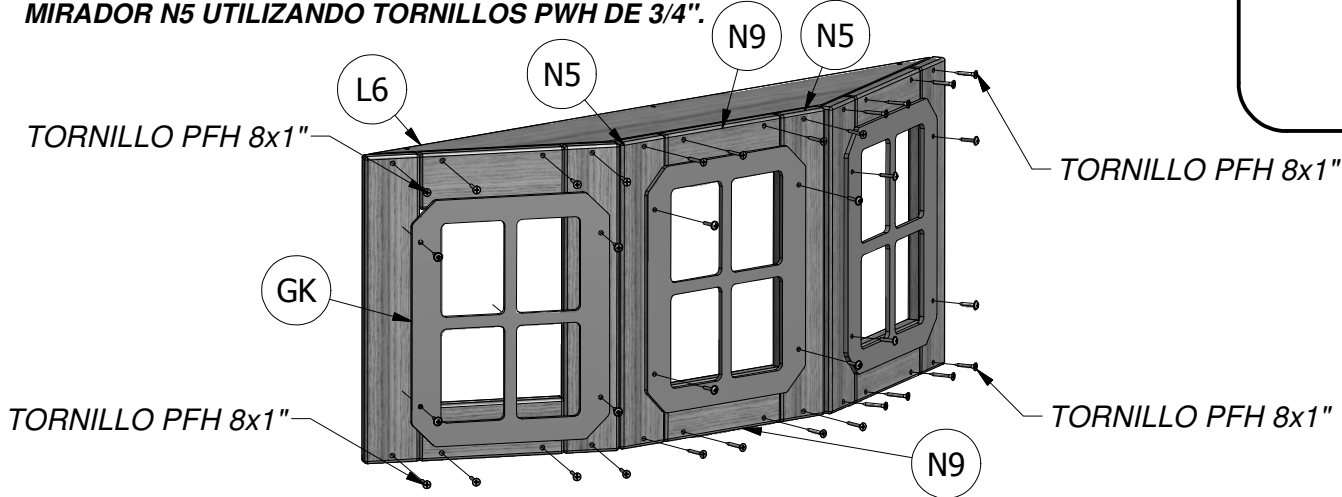
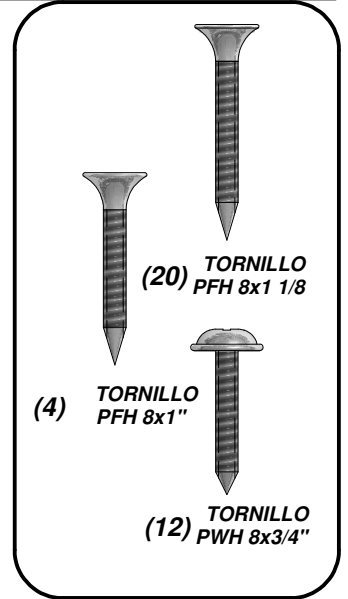

PASO 21

FIJE EL ENSAMBLE DE LA VENTANA MIRADOR A LOS BORDES DE LOS LARGUEROS DE PARED M9 Y L2 UTILIZANDO (6) TORNILLOS PARA MADERA DE 1-1/4".

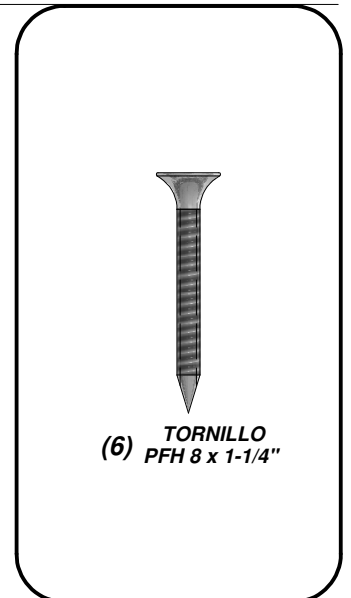
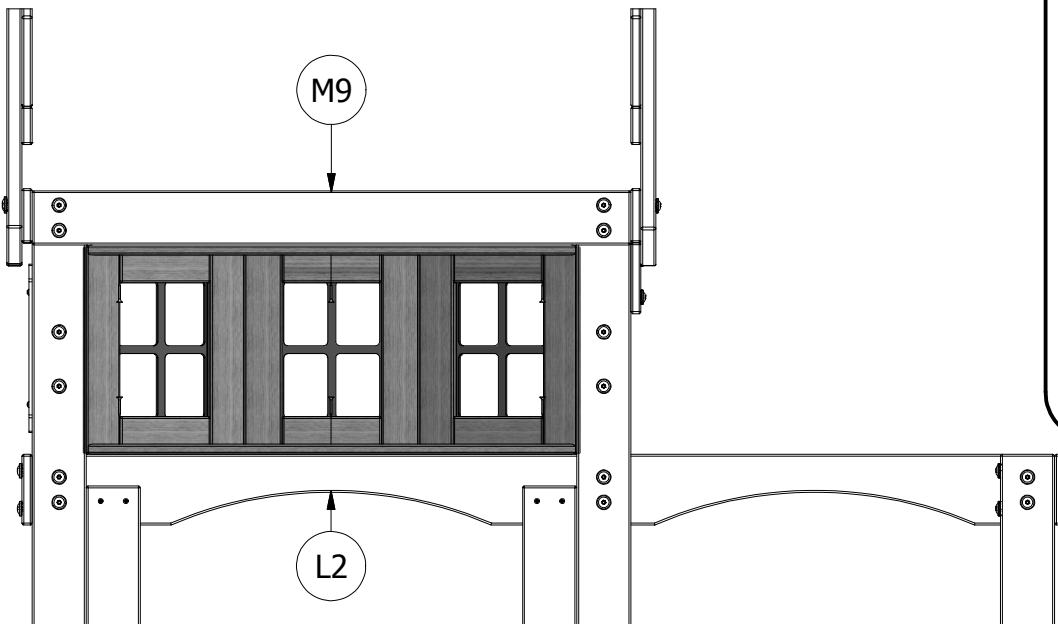

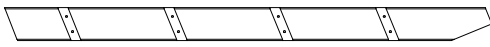

(1) **H74 - PARAL IZQUIERDO - W100608**
1"x3 3/8"x50 3/4" (24x86x1290)

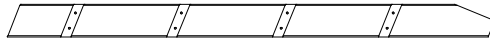

(1) **H75 - PARAL DERECHO - W100609**
1"x3 3/8"x50 3/4" (24x86x1290)

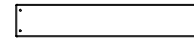

(1) **M73 - SOPORTE TRASERO - W100610**
5/8"x3 3/8"x19 1/4" (16x86x488)

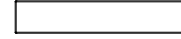

(4) **H76 - PELDAÑO DE LA ESCALERA - W100611**
1"x3 3/8"x18 1/8" (24x86x460)

PASO 22

FIJE (4) TRAMOS DE LA ESCALERA H76 A LOS LARGUEROS IZQUIERDOS DE H74 UTILIZANDO TORNILLOS PARA MADERA DE 2".

FIJE LOS PARALES DERECHOS H5 A LOS TRAMOS DE LA ESCALERA H76 UTILIZANDO TORNILLOS PARA MADERA DE 2".

FIJE EL SOPORTE TRASERO M73 A LOS PARALES H74 Y H75 UTILIZANDO TORNILLOS PARA MADERA DE 2".

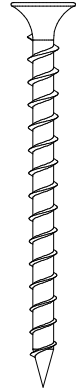
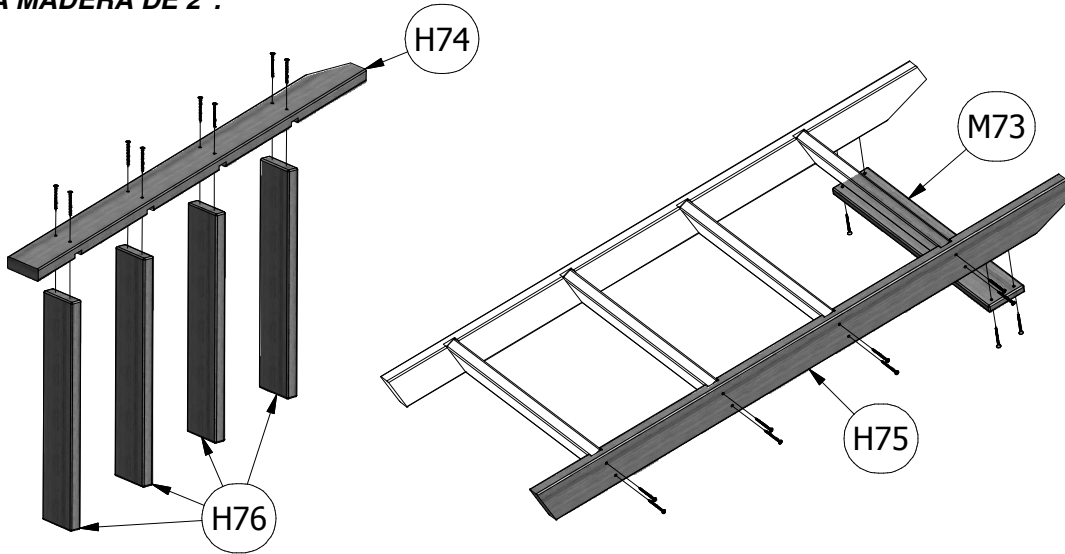

(20) **TORNILLO**
PFH 8 x 2"

PASO 23

PERFORE AGUJEROS GUÍA UTILIZANDO UNA BROCA DE TALADRO DE 1/8" Y FIJE EL ENSAMBLE DE LA ESCALERA AL LARGUERO DE PISO M6 UTILIZANDO TORNILLOS TIRAFONDO DE 2-1/2" Y ARANDELAS DE BLOQUEO.

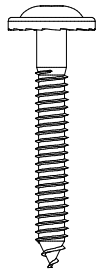
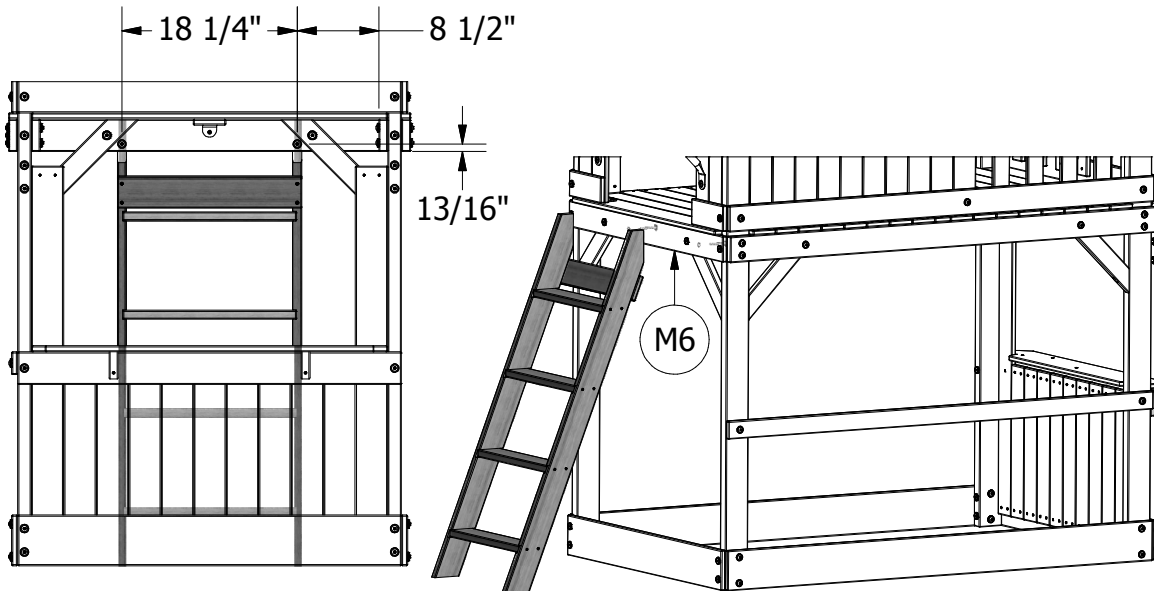

(2) **TORNILLO**
TIRAFONDO
5/16 x 2-1/2"



(2) **ARANDELA**
DE BLOQUEO
EXT 8x19



(14) **R1 - TABLA DE TECHO - W100597**
3/4"x5 1/2"x42 1/2" (18x140x1080)

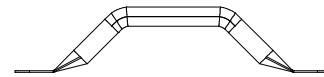

(4) **FX - AGARRADERA METÁLICA VERDE - A100118**

PASO 24

UTILIZANDO LA AGARRADERA FX COMO PLANTILLA, PERFORE AGUJEROS GUÍA UTILIZANDO UNA BROCA DE 7/16" Y FIJE A LA PATA DE LA TORRE E3 UTILIZANDO PERNOS DE 1", ARANDELAS DE BLOQUEO Y TUERCAS CILÍNDRICAS DE 7/8".

FIJE LA AGARRADERA FX A LA PATA DE LA CASA CLUB E4 UTILIZANDO PERNOS DE 1", ARANDELAS DE BLOQUEO Y TUERCAS CILÍNDRICAS DE 7/8".

FIJE LAS AGARRADERAS FX A LAS TABLAS DE PARED M16 UTILIZANDO PERNOS DE 1", ARANDELAS DE BLOQUEO Y TUERCAS CILÍNDRICAS DE 7/8".

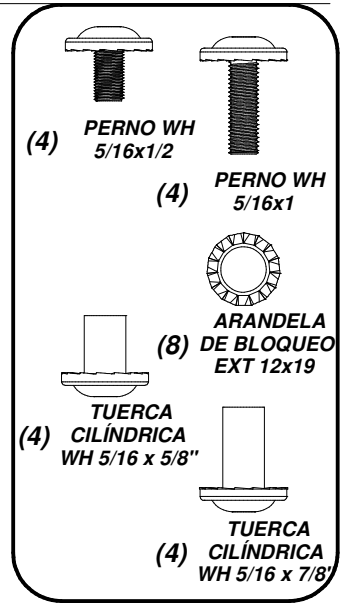
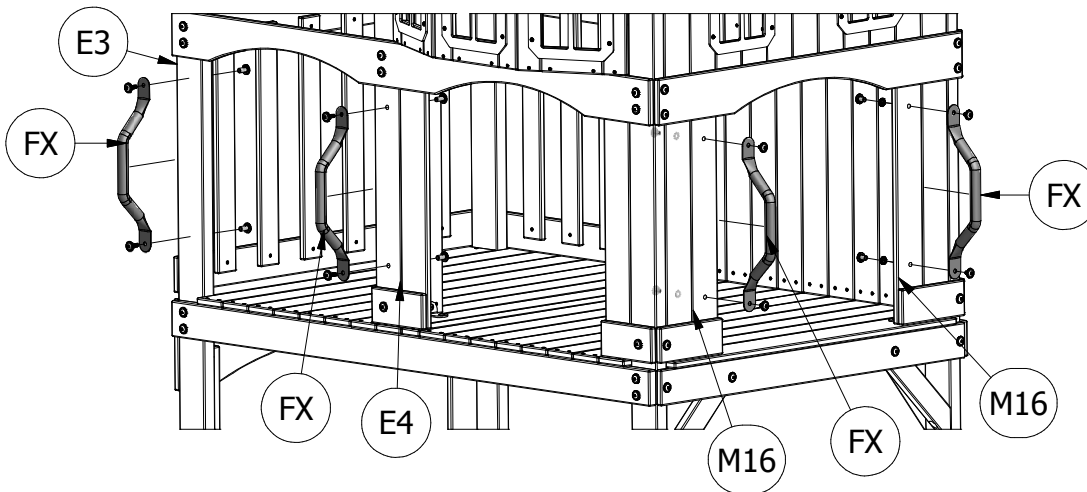

PASO 25

COMENZANDO EN EL PUNTO MÁS ALTO DEL TECHO, FIJE UNA TABLILLA DE TECHO R1 A RAS DEL PUNTO MÁS ALTO, CON UN SALIENTE DE 3" (7.6 CM) TANTO AL FRENTE COMO EN LA PARTE POSTERIOR UTILIZANDO TORNILLOS PARA MADERA DE 1-1/4".

COLOQUE A RAS LAS (6) TABLILLAS DE TECHO R1 RESTANTES A LA QUE ACABA DE INSTALAR UTILIZANDO TORNILLOS PARA MADERA DE 1-1/4" Y REPITA EL PROCESO PARA EL LADO OPUESTO DEL TECHO.

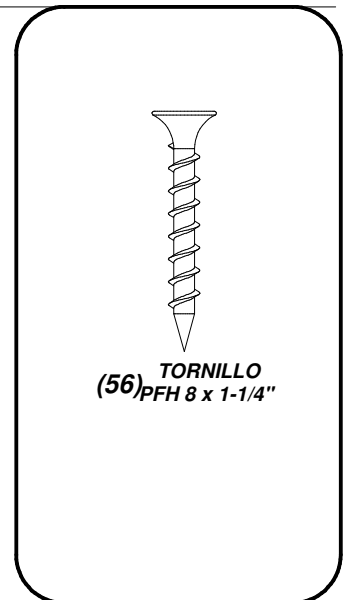
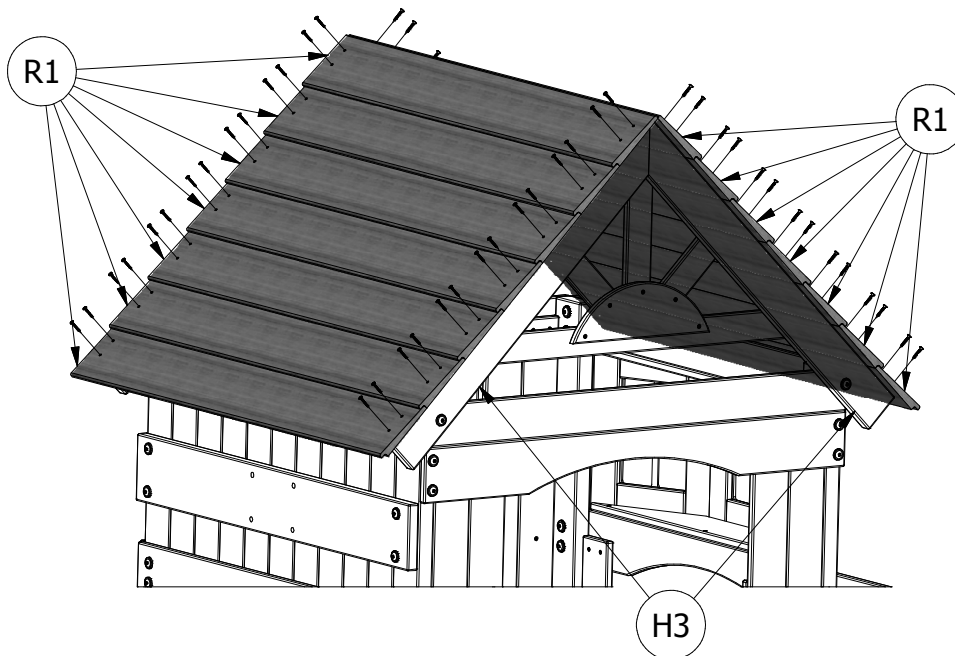

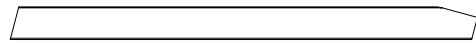

(2) H73 - LARGUERO PARA LA PARED DE PIEDRAS - W102361
24"x86"x1237" (24x86x1237)

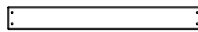

(1) N82 - TAPA SUPERIOR DE LA PARED DE PIEDRAS - W102364
5/8"x2 3/8"x20 1/4" (16x60x514)

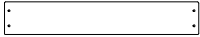
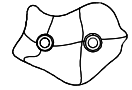

(8) M72 - TABLILLA DE LA PARED DE PIEDRAS - W102362
5/8"x3 3/8"x20 1/4" (16x86x514)



(6) N83 - TABLA DE LA PARED DE PIEDRAS - W102363
5/8"x3 3/8"x20 1/4" (16x86x514)

(6) EV - PIEDRA PARA ESCALAR - VERDE - A100064

PASO 26

COMIENZE FIJANDO LAS PIEDRAS PARA ESCALAR EV A LAS TABLAS DE LA PARED DE PIEDRAS N83 UTILIZANDO PERNOS DE 1-1/4", ARANDELAS DE BLOQUEO Y TUERCAS EN T DE 1/4".

COMENZANDO EN LA PARTE SUPERIOR DEL ENSAMBLE DE LA PARED DE PIEDRAS, FIJE LA TABLA DE LA PARED DE PIEDRAS N83 A RAS CON LOS BORDES EXTERNOS DE LOS LARGUEROS H73 Y ALTERNE LAS TABLAS DE LA PARED DE ROCAS M72 COMO SE ILUSTRA UTILIZANDO TORNILLOS PARA MADERA DE 1-1/2".

FIJE LA TAPA SUPERIOR DE LA PARED DE PIEDRAS N82 A LOS (2) LARGUEROS DE LA PARED DE PIEDRAS UTILIZANDO TORNILLOS PARA MADERA DE 1-1/2".

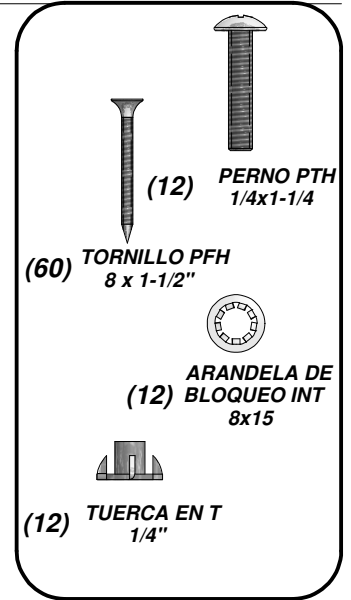
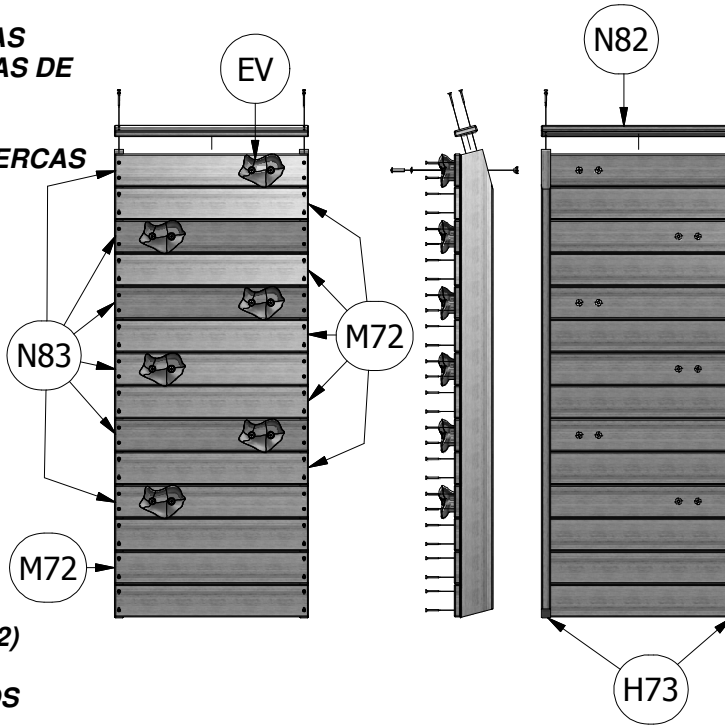

PASO 27

PERFORE AGUJEROS GUÍA UTILIZANDO UNA BROCA DE TALADRO DE 1/8" Y FIJE EL ENSAMBLE DE LA PARED DE PIEDRAS AL LARGUERO DERECHO DE PISO H2 UTILIZANDO TORNILLOS TIRAFONDO DE 2-1/2" Y ARANDELAS DE BLOQUEO. REFIÉRASE AL DIAGRAMA DE UBICACIÓN PARA LOS SITIOS DE PERFORACIÓN.

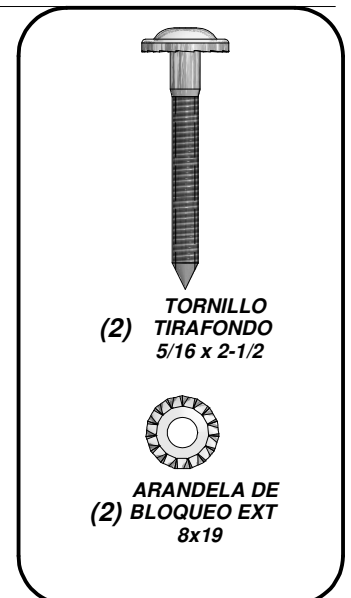
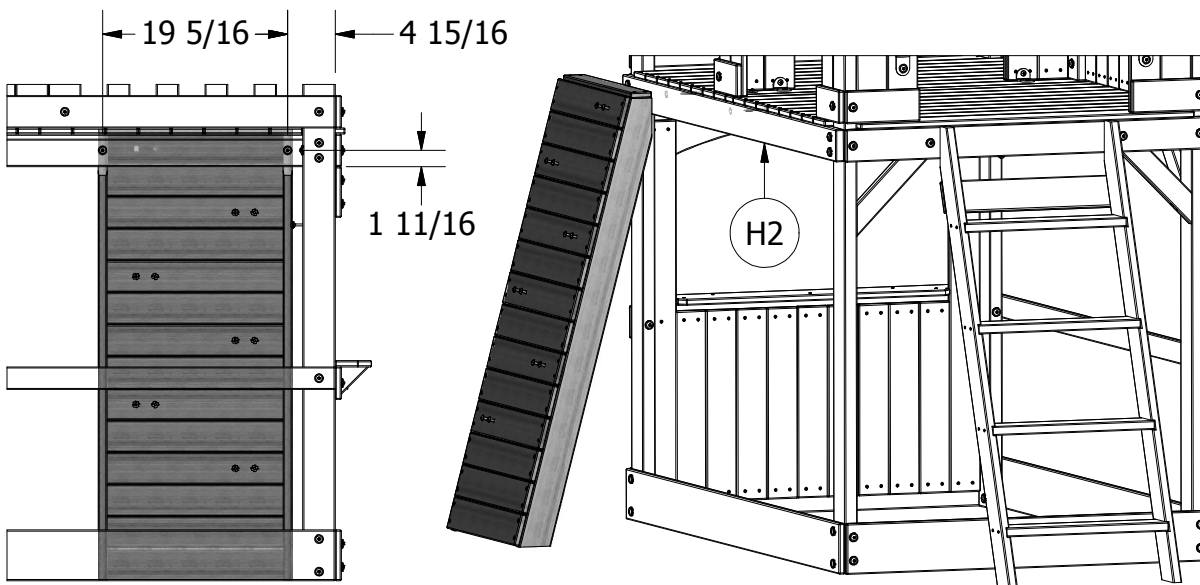

PASO 28

CENTRE EL ENSAMBLE DEL TOBOGÁN EN LA ABERTURA, COMO SE ILUSTRA.

USO DEL PATRÓN DE PERFORAR DEBAJO, FRESA PILOTO (3) AGUJEROS EN TABLEROS DEL PISO M3 USO 7/16" BROCA Y ADJUNTAR CONJUNTO DE LA CORREDERA USO 1/2" PERNOS, ARANDELAS Y 5/8", TUERCAS CILÍNDRICAS.

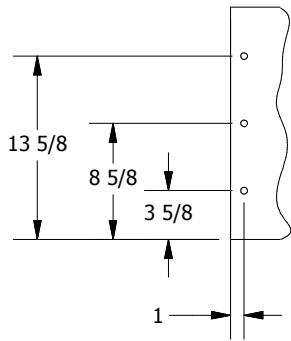
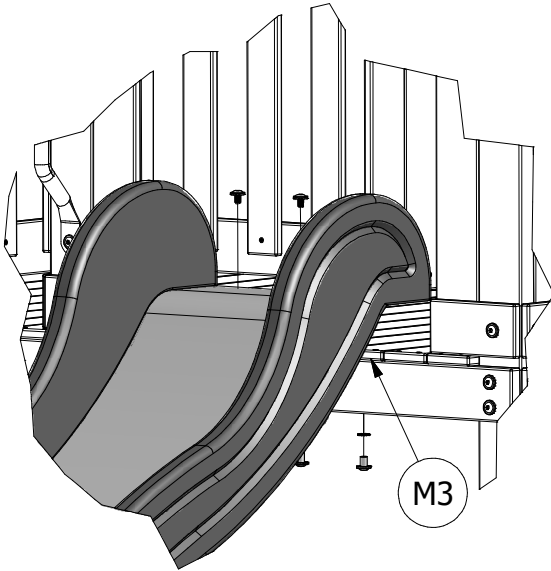

PERFORACIÓN PATRÓN

ENSAMBLE DEL TOBOGÁN

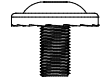
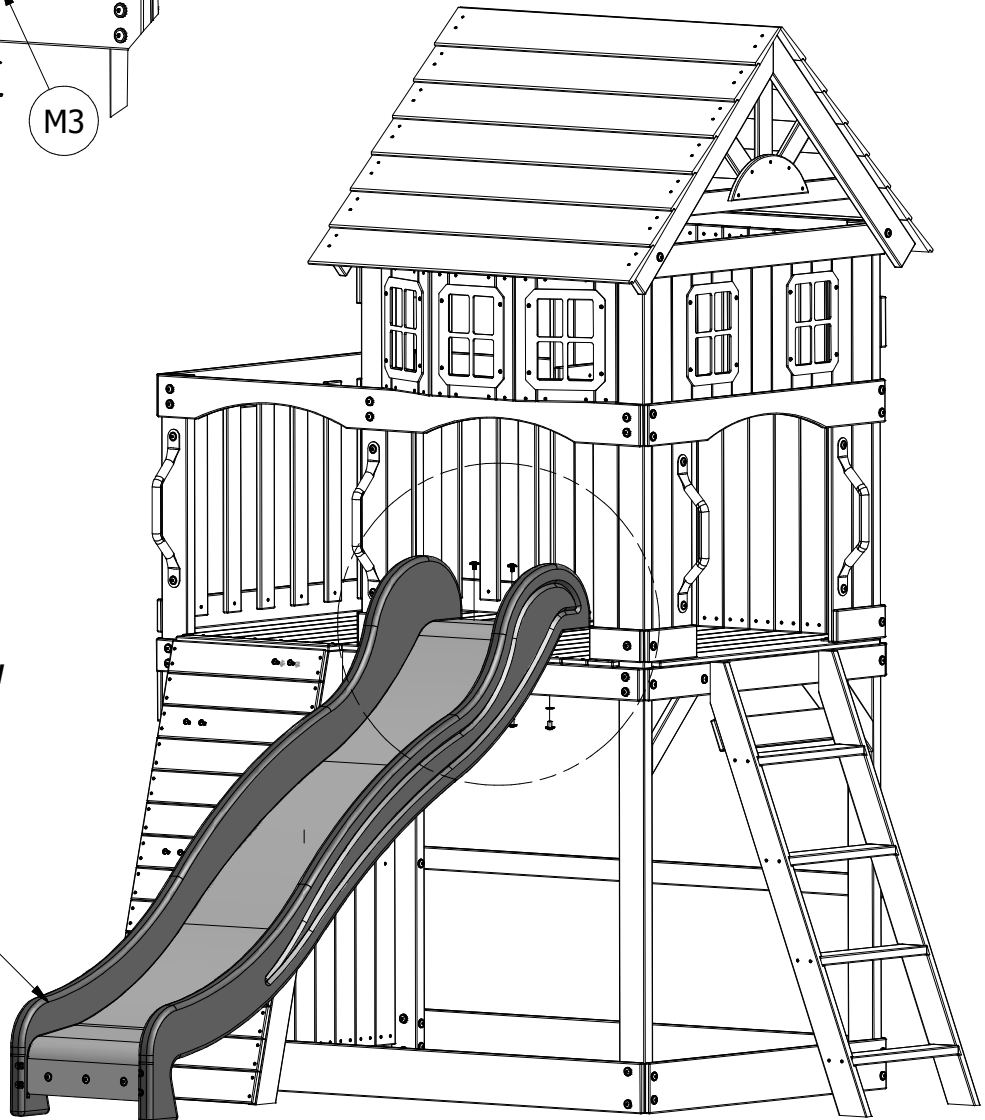

(3) **PERNO WH**
5/16x1/2



(3) **ARANDELA**
DE BLOQUEO
EXT 12x19

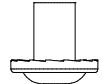

(3) **TUERCA**
CILÍNDRICA
WH 5/16 x 5/8"

PASO 29

FIJE EL ENSAMBLE DEL TRAVESAÑO DEL COLUMPIO A LA BASE DEL TRAVESAÑO G1 DEL COLUMPIO UTILIZANDO PERNOS HEXAGONALES DE 1-1/4", ARANDELAS HENDIDAS Y ARANDELAS PLANAS.

FIJE LA PLACA DE IDENTIFICACIÓN HC AL TRAVESAÑO DEL COLUMPIO UTILIZANDO TORNILLOS DE 5/8" COMO SE ILUSTR.

ENSAMBLE DEL TRAVESAÑO
DEL COLUMPIO

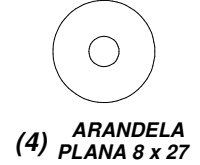
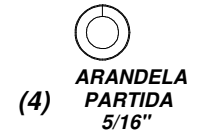
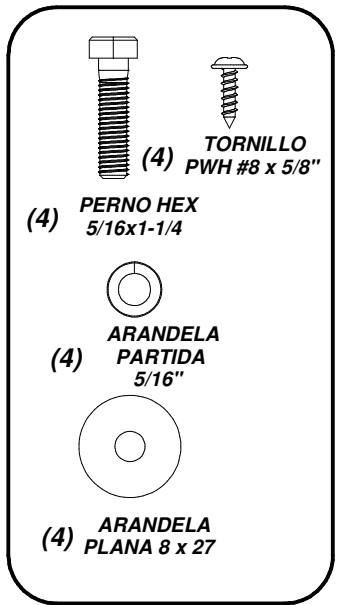
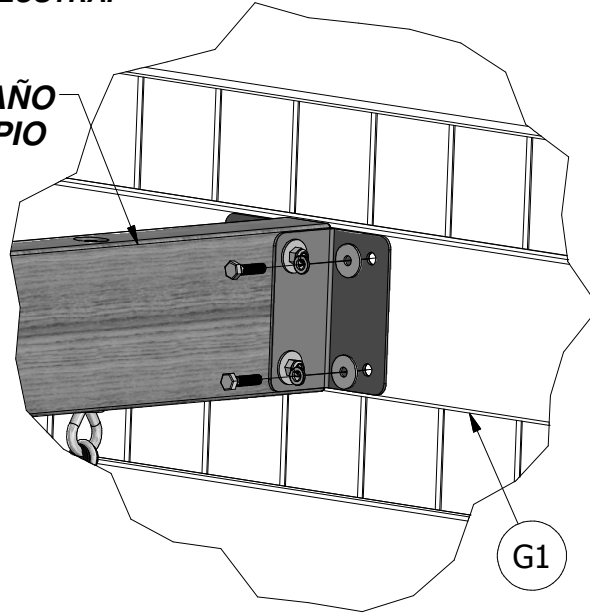

ENSAMBLE DEL TRAVESAÑO
DEL COLUMPIO

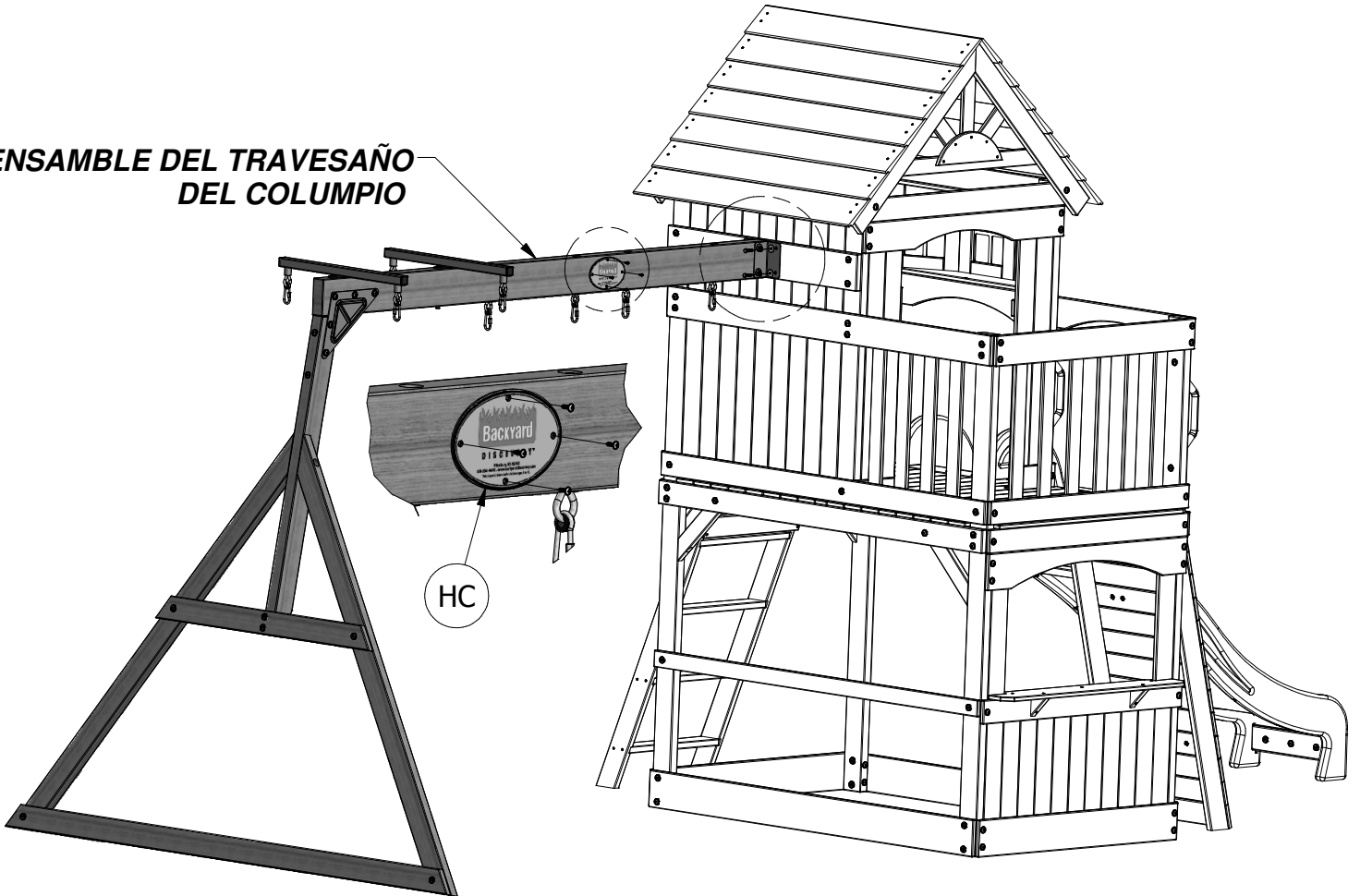

Capitanes Planeador

Notas

- El montaje como se muestra.

CANT	DESCRIPCIÓN	ETIQUETA
2	5/16" TUERCA	CJ
2	8x27 ARANDELA PLANA	CD
2	PERNO WH 5/16x5-3/4	AE
4	ENLACE RÁPIDO	FA
2	CAPITANES PLANEADOR BRAZO AMARILLO	DO
1	PLANEADOR VERDE OSCURO DEL ASIENTO	DN
4	CADENA DE VERDE 45"	JD

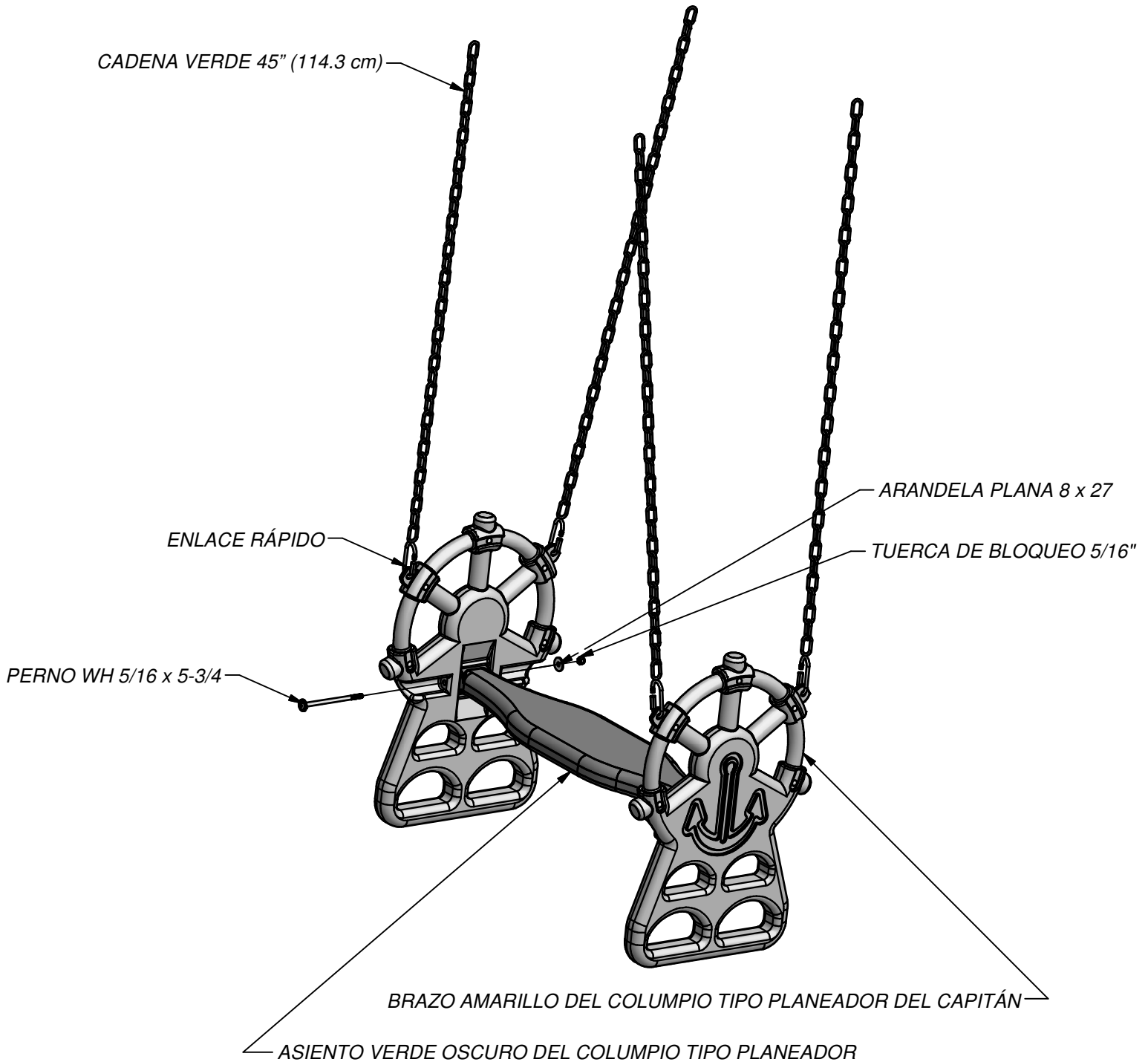



(2) FB - ASIENTO AMARILLO DEL COLUMPIO - A100070

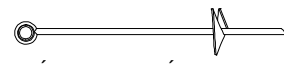

(2) KC - ESTACA METÁLICA MARRÓN DE TIERRA - A100178

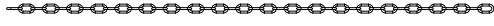

(4) EZ - CADENA VERDE DE 51.25" (130.1 cm) - A100068



(8) FA - ENLACE RÁPIDO - A100069

Instrucciones de anclaje

NOTA:

¡NO UTILIZAR ESTACAS PUEDE ANULAR LA GARANTÍA Y OCASIONAR LESIONES!

PASO 30

GIRE LAS ESTACAS EN LA TIERRA CONTRA LAS TABLAS DONDE SE MUESTRA Y FIJE AL TRAVESAÑO DEL COLUMPIO CON TORNILLOS TIRAFONDO DE 1-1/2" Y ARANDELAS PLANAS.

GIRE LAS ESTACAS EN LA TIERRA CONTRA LAS TABLAS DONDE SE MUESTRA Y FIJE AL ENSAMBLE DEL FUERTE CON PERNOS DE 1/2", ARANDELAS PLANAS Y TUERCAS CILÍNDRICAS DE 5/8".

FIJE LOS ASIENTOS DEL ENSAMBLE DEL TRAVESAÑO DEL COLUMPIO FB UTILIZANDO LA CADENA VERDE EZ DE 51-1/4" (130.2 CM) Y LOS ESLABONES DE CONEXIÓN RÁPIDA FA.

FIJE EL ENSAMBLE DEL COLUMPIO TIPO PLANEADOR AL ENSAMBLE DE SOPORTE DEL MISMO UTILIZANDO LA CADENA VERDE JD DE 45" (114.3 CM) Y LOS ESLABONES DE CONEXIÓN RÁPIDA FA.

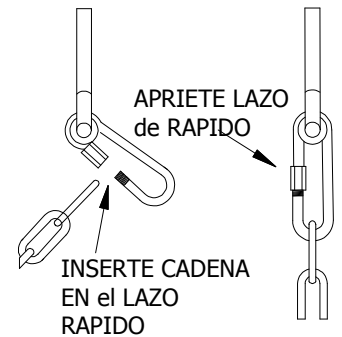
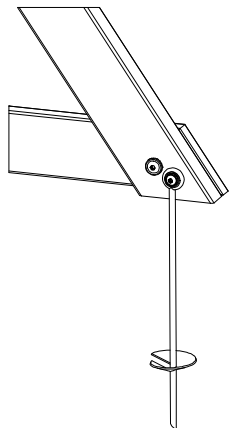
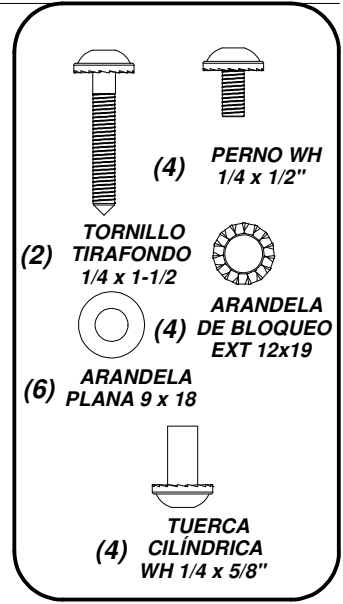
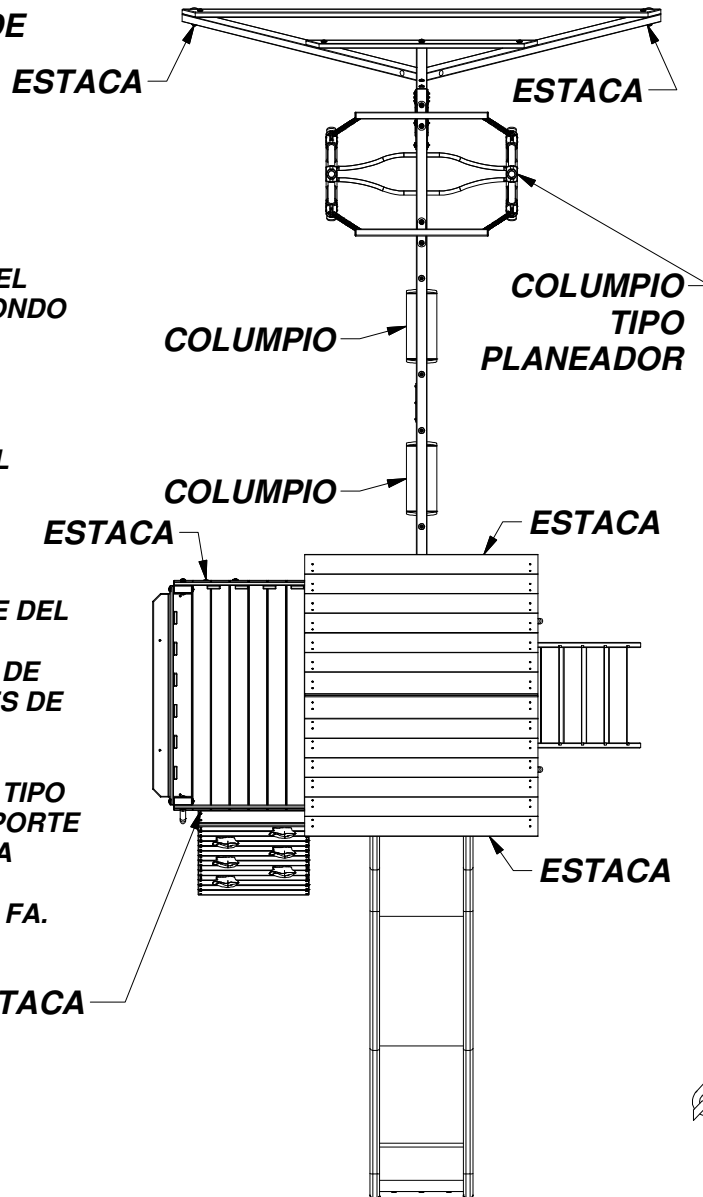

PASO FINAL

REVISE Y CERCÍOARSE DE QUE CADA PERNO, TORNILLO Y TUERCA ESTÉ APRETADO. CERCÍOARSE DE QUE CADA TABLA ESTÉ SEGURA Y CERCÍOARSE DE QUE LA UNIDAD DE JUEGOS ESTÉ NIVELADA.

¡DISFRUTE SU NUEVA UNIDAD DE JUEGOS!

Garantía limitada

Esta garantía limitada de Backyard Discovery se aplica a productos fabricados bajo la marca Backyard Discovery o sus otras marcas incluyendo a título informativo pero no limitativo Backyard Botanical, Adventure Playsets, y Leisure Time Products.

Backyard Discovery garantiza que este producto no tiene defectos de material ni de mano de obra durante el período de un (1) año a partir de la fecha original de compra. Esta garantía de un (1) año ampara todas las piezas incluyendo la madera, los herrajes, y accesorios. La madera tiene una garantía prorrateada de cinco (5) años contra la descomposición y el deterioro. Refiérase a la tabla que sigue para los cargos relacionados con el reemplazo de las piezas bajo esta garantía limitada. Adicionalmente Backyard Discovery reemplazará cualesquiera piezas que faltaren en el empaque original o estuviesen dañadas dentro de los primeros 30 días a partir de la fecha de compra.

Esta garantía se aplica al propietario original y al registrante y **no es transferible**. El mantenimiento regular es un requisito para lograr el máximo de vida útil y rendimiento de este producto. Si el propietario no presta el mantenimiento conforme a los requisitos puede anularse la garantía. Las pautas de mantenimiento se indican en el Manual del Propietario.

Esta garantía limitada no ampara:

- Mano de obra por cualquier inspección.
- Mano de obra para el reemplazo de cualesquiera piezas defectuosas.
- Daños accidentales o resultantes
- Defectos de orden cosmético que no afecten el rendimiento o integridad de una pieza o del producto completo.
- Vandalismo, uso inadecuado, fallas debido a la carga o el uso que excedan las capacidades establecidas en el Manual de Ensamblaje correspondiente.
- Actos de la naturaleza que incluyen, a título informativo más no limitativo, viento, tormentas, granizo, inundaciones, excesiva exposición al agua.
- Instalación inadecuada incluyendo a título informativo más no limitativo, la instalación en tierra dispereja, desnivelada o poco compacta.
- Torceduras menores, deformaciones, fisuras o cualquier otra característica natural de la madera que no afecte el rendimiento o la integridad.

Los productos de Backyard discovery han sido diseñados para brindar seguridad y calidad. Cualquier modificación que se haga al producto original podría dañar la integridad estructural de la unidad lo cual podría conducir a fallas y la posibilidad de lesiones. La modificación anula cualquiera garantía en particular y todas las garantías en general y Backyard Discovery no asume responsabilidad por cualquier producto modificado ni por las consecuencias que resultaren de la falla de un producto modificado.

Este producto está garantizado para USO RESIDENCIAL ÚNICAMENTE. Bajo ninguna circunstancia debe utilizarse un producto Backyard Discovery en lugares públicos tales. Tal uso podría ocasionar falla del producto y lesiones potenciales. El uso público anulará esta garantía. Backyard Discovery desconoce toda otra representación o garantía de cualquier índole, expresa o implícita.

Esta garantía le otorga derechos legales específicos. También podría gozar de otros derechos, los cuales varían de un estado a otro o de una provincia a otra. Esta garantía excluye todos los daños resultantes. Sin embargo, algunos estados no permiten la limitación o exclusión de los daños resultantes, por lo tanto es posible que esta limitación no aplique en su caso.

Tabla prorrateada de reemplazo de piezas

Edad del producto

El cliente paga

Todas las piezas

0-30 días a partir de la fecha de compra

\$0 y envío gratis

31 días a 1 año

\$0 + envío y manejo

Descomposición y deterioro de la madera únicamente

1 año

\$0 y envío gratis

2 años

20% + Envío y manejo

3 años

40% + Envío y manejo

4 años

60% + Envío y manejo

5 años

80% + Envío y manejo

Más de 5 años

100% + Envío y manejo